



GENESIS®

La promesse de la performance.

Outil de démolition à mâchoires multiples Razer X (GRX)

MANUEL DE SÉCURITÉ ET DE L'OPÉRATEUR



COORDONNÉES

Genesis Attachments

1000 Genesis Drive
Superior, WI 54880 États-Unis

Numéro gratuit : 888-SHEAR-IT
(888 743-2748)

Téléphone : 715 395-5252

Courriel :
info@genesisattachments.com

Europe/Afrique/Moyen-Orient Genesis GmbH

Teramostrasse 23
87700 Memmingen, Allemagne

Téléphone : +49 83 31 9 25 98 0
Télécopie : +49 83 31 9 25 98 80
genesis-europe.com

Courriel :
info@genesis-europe.com

Bureau du représentant Asie-Pacifique

24 Upper Serangoon View #12-28
Singapore 534205

Téléphone : +65 9673 9730

Courriel :
tchoo@genesisattachments.com

Amérique centrale et Colombie

Cra 13A #89-38 / Ofi 613
Bogota, Colombie

Téléphone : +57 1 610 8160 / 795 8747

Courriel :
contact@themsagroup.com

Consulter et télécharger tous les manuels : genesisattachments.com/manuals
Brevets : genesisattachments.com/products/patents

PRÉFACE

Afin de garantir plusieurs années de service sûr et fiable, seules les personnes formées et autorisées doivent utiliser et entretenir vos équipements Genesis. Le propriétaire du produit doit s'assurer que l'opérateur a reçu une formation sur l'utilisation sécuritaire du produit et qu'il peut consulter ce manuel. Les opérateurs et le personnel d'entretien doivent lire, comprendre et suivre toutes les instructions de fonctionnement et de sécurité de ce manuel. L'accessoire ne doit pas être utilisé avant d'avoir lu et bien compris ces instructions. Respectez toujours des pratiques exemplaires en matière de sécurité afin de vous protéger et de protéger les gens qui vous entourent.

Important

Ce manuel de l'opérateur doit toujours rester avec l'équipement et à la disposition de l'opérateur.

Remplacement du manuel

Si ce manuel est abîmé ou perdu, ou si vous avez besoin d'autres exemplaires, veuillez communiquer immédiatement avec le concessionnaire Genesis autorisé ou avec le service technique de Genesis au 888 743-2748 ou au 715 395-5252 pour demander un manuel de remplacement.

Formulaire d'enregistrement de garantie

Le formulaire d'enregistrement de la garantie doit être rempli par le concessionnaire ou le client et renvoyé à Genesis en indiquant la date de mise en service de l'accessoire.

Variations potentielles

Genesis ne peut pas prévoir tous les cas de figure potentiels qui pourraient représenter un danger, car les exigences et l'équipement du propriétaire peuvent varier. En conséquence, les avertissements contenus dans cette publication et indiqués sur le produit ne peuvent pas être exhaustifs. Vous devez donc vous assurer que la procédure, l'application, la méthode de travail et la technique d'utilisation sont sécuritaires pour vous et pour les autres avant d'utiliser l'équipement.

Avis public

Genesis se réserve le droit d'apporter des modifications et d'améliorer ses produits et sa documentation technique en tout temps sans avis public ni obligation. Genesis se réserve également le droit d'interrompre la fabrication de tout produit à sa seule discrétion et en tout temps.

Garantie

Pour bénéficier d'un remboursement sous garantie, tous les travaux ou réparations doivent être préalablement autorisés par le service technique de Genesis. Toute altération, modification ou réparation effectuée avant autorisation du service technique de Genesis annulera toute possibilité de remboursement sous garantie, sans exception. Voir en page 61 les procédures de réclamation sous garantie.

Une mauvaise utilisation ou un entretien mal réalisé peut rendre toute garantie nulle et non avenue.

TABLES DES MATIÈRES

COORDONNÉES	2
PRÉFACE	3
Important	3
Remplacement du manuel	3
Formulaire d'enregistrement de garantie	3
Variations potentielles	3
Avis public	3
Garantie	3
AVIS DE SÉCURITÉ	7
SÉCURITÉ D'UTILISATION	8
Lire le manuel avant d'utiliser ou d'entretenir l'accessoire	8
Protection personnelle	8
Connaître son matériel	8
Avant l'utilisation	8
Vérification de l'équipement	9
Stabilité	9
Connaissance de la zone de travail	10
Procédure de démarrage	10
Déposez la charge avec prudence	10
Utilisez l'équipement avec prudence	11
Transport de l'accessoire	12
État de l'équipement	12
Travail en hauteur	12
Lignes électriques	12
Faites attention à la pression du fluide hydraulique	13
Débit d'huile prioritaire	14
Situations d'urgence	14
Situations dangereuses	14
Poussière de silice cristalline	14
Prop. 65 Avertissement pour les résidents de la Californie	14
Traitement des matériaux de façon sécuritaire	15
Levage de la charge en toute sécurité	15
Dépose de la charge de façon sécuritaire	15
BOULONS DE BLOCAGE POUR L'ENTRETIEN/LE TRANSPORT	16
VERROU ANTI-ROTATION	17
INSTALLATION DE L'ACCESSOIRE	18
Débit à deux pompes	18
INSTALLATION DU MÉCANISME DE ROTATION	20
Conduite de vidange du carter	20
Installation de la pédale de commande	20
Circuit de rotation avec pompe à engrenages	21
Circuit de rotation - Vanne auxiliaire sur l'engin	22
INSTALLATION ÉLECTRIQUE	23
DÉMARRAGE DU SYSTÈME HYDRAULIQUE	24
Procédure de démarrage	24
REMPLACEMENT DU JEU DE MÂCHOIRES	25

TABLES DES MATIÈRES

SÉCURITÉ DURANT LES TRAVAUX D'ENTRETIEN	27
PROGRAMME D'ENTRETIEN	29
Liste des contrôles aux quatre heures	29
Liste des contrôles aux huit heures	30
Entretien à long terme	30
POINTS DE LUBRIFICATION	31
SPÉCIFICATIONS DE SERRAGE DES BOULONS	32
ENTRETIEN DU JEU DE MÂCHOIRES DE CISAILLEMENT	33
Boulons de lames	33
LAMES DE PERÇAGE	34
Remplacement	36
LAMES DE GUIDAGE	37
Installation de cales	37
Rotation	38
Remplacement	38
Plaques de réglage	38
LAMES PRIMAIRES ET SECONDAIRES	39
Dépose	39
Plaques de réglage	40
Rotation	40
Écartement des lames	41
Procédure de mesure de l'écartement des lames	41
Installation de cales	41
LAME DE RASOIR	42
ENTRETIEN DU JEU DE MÂCHOIRES DE BROUAGE ET DE PULVÉRISATION	43
Dents pulvérisantes	43
Pointes de fissuration du béton	44
Lames de coupe	45
Retrait des lames	45
Dents à revêtement dur	45
DIRECTIVES GÉNÉRALES DE SOUDURE	46
Pince de masse de la soudeuse	46
Règles de soudage	46
APPLICATION DE REVÊTEMENT DUR	47
RECONSTITUTION DES MÂCHOIRES DE CISAILLEMENT	48
MOTIFS DE REVÊTEMENT DUR SUR LES MÂCHOIRES DE CISAILLEMENT	49
ENTRETIEN DES SOUDURES DES MÂCHOIRES DE BROUAGE	50
Motifs de revêtement dur	50
ENTRETIEN DU SYSTÈME HYDRAULIQUE/DE ROTATION	51
Exigences relatives au système hydraulique	51
Entrée de la vanne de rotation	51
Réglages de la vanne de rotation	51
Vanne de régénération GenFlow	52
Ajustement de la vanne de régénération	52

TABLES DES MATIÈRES

FONCTIONNEMENT DE LA VANNE DE RÉGÉNÉRATION GENFLOW	53
VANNE DE RÉGÉNÉRATION GENFLOW	54
GRX 295	54
GRX 395	54
ENTRETIEN DE LA COURONNE DE ROTATION	55
CIRCUIT DE ROTATION	56
Rotation de la vanne auxiliaire	56
Rotation de la pompe à engrenages	56
GUIDE DE DÉPANNAGE	58
Accessoire	58
Mécanisme de rotation	59
Goupille de verrouillage	60
GARANTIE	61
Procédure de réclamation	61
Garantie des lames	61
POLITIQUE ET PROCÉDURE DE COMMANDE DE PIÈCES	62
Les commandes de pièces doivent comporter les informations suivantes	62
Passer des commandes	62
Numéros de pièce	62
Expédition	62
Factures	62
Retours	62
Retours sous garantie	62
FORMULAIRE DE COMMANDE DE PIÈCES	63
COORDONNÉES DE CONTACT	64

AVIS

Pour les spécifications de serrage des boulons,
consultez le manuel des fixations Genesis.
genesisattachments.com/manuals

AVIS DE SÉCURITÉ



Ce symbole, seul ou utilisé avec un mot de sécurité dans ce manuel, est utilisé pour attirer l'attention sur des instructions concernant votre sécurité personnelle ou celle des autres. Le non-respect de ces instructions peut entraîner des blessures graves, voire mortelles.



Cet avis est utilisé lorsque des blessures graves, voire mortelles, surviendront si les instructions ne sont pas suivies correctement.



Cet avis est utilisé lorsque des blessures graves, voire mortelles, risquent de survenir si les instructions ne sont pas suivies correctement.



Cet avis est utilisé lorsque des blessures mineures ou modérées risquent de se produire si les instructions ne sont pas suivies correctement.

AVIS

Cet avis est utilisé lorsque des dommages matériels risquent de se produire si les instructions ne sont pas suivies correctement.

SÉCURITÉ D'UTILISATION

Lire le manuel avant d'utiliser ou d'entretenir l'accessoire



Lisez ce manuel avant d'essayer d'utiliser l'accessoire. Ce manuel de l'opérateur doit être considéré comme faisant partie de l'accessoire. Pour installer, utiliser et entretenir correctement l'accessoire, les opérateurs et le personnel d'entretien doivent lire ce manuel.



ATTENTION

Des blessures graves, voire mortelles, peuvent survenir si des vêtements de protection et des dispositifs de sécurité appropriés ne sont pas utilisés.

Protection personnelle

Utilisez des vêtements de protection et des dispositifs de sécurité adaptés aux conditions de travail. Cela comprend :

- ✓ Casque de sécurité
- ✓ Lunettes de sécurité, lunettes de protection ou écran facial
- ✓ Protection de l'ouïe
- ✓ Chaussures de sécurité
- ✓ Gants de sécurité
- ✓ Vêtements réfléchissants
- ✓ Respirateur ou masque filtrant



Consignes de sécurité



Connaître son matériel

Renseignez-vous sur les capacités, les dimensions et les fonctions de votre accessoire avant de l'utiliser. Inspectez votre accessoire avant de l'utiliser et n'utilisez jamais un accessoire qui n'est pas en bon état de marche. Retirez et remplacez les pièces endommagées ou usées.

Avant l'utilisation

- ✓ Prévenez toutes les personnes se trouvant à proximité que vous êtes sur le point de commencer votre travail.
- ✓ Effectuez les étapes de vérification de l'équipement décrites dans ce manuel.
- ✓ Vérifiez le dessous et les alentours de la machine. Assurez-vous que tout le personnel et les autres équipements sont éloignés de la zone d'utilisation et de déplacement de l'équipement. Vérifiez les dégagements dans toutes les directions, y compris en hauteur.
- ✓ Assoyez-vous correctement sur le siège de l'opérateur.
- ✓ N'essayez pas d'utiliser l'appareil avant d'avoir lu et compris ce manuel et le manuel du constructeur de l'engin porteur.

SÉCURITÉ D'UTILISATION

Vérification de l'équipement

Avant toute utilisation, vérifiez que l'équipement est en bon état de fonctionnement.

Effectuez les vérifications suivantes :

- ✓ Raccords de graissage. Pompez de la graisse dans tous les raccords. Voir en page 31.
- ✓ Niveau d'huile hydraulique. Ajoutez de l'huile hydraulique au besoin.
- ✓ Vérifiez que les tuyaux hydrauliques et leurs raccords ne sont pas usés ou ne présentent pas de fuites. Réparez ou remplacez tout tuyau ou raccord endommagé.
- ✓ Vérifiez le bon fonctionnement de tous les leviers de commande.
- ✓ Palier de rotation. Vérifiez visuellement que les boulons ne sont pas desserrés ou endommagés. Si une réparation est nécessaire, faites appel à un technicien qualifié.
- ✓ Graissez le palier de rotation et le pignon.
- ✓ Vérifiez que les boulons de fixation des axes ne sont pas desserrés ou manquants.
- ✓ Vérifiez que les vérins ne présentent pas de creux (barillet) ou de bosses (tige).



**ÉTAT
SATISFAISANT**



ATTENTION

Des blessures graves, voire mortelles, peuvent survenir si les avertissements et les instructions de stabilité de l'engin porteur et de la zone de travail ne sont pas suivis correctement.

Stabilité

Votre accessoire Genesis est dimensionné pour que l'engin porteur demeure stable. Toutefois, une utilisation inappropriée, un entretien défectueux ou des modifications non autorisées peuvent entraîner une instabilité.

- ✓ Renseignez-vous sur la portée de travail et les capacités de l'engin porteur afin d'éviter tout basculement.
- ✓ Utilisez le contrepoids recommandé pour l'engin porteur.

Les situations suivantes affectent la stabilité :

- État du sol
- Inclinaison
- Poids de l'accessoire
- Contenu de l'accessoire
- Jugement de l'opérateur

RÉFLÉCHISSEZ

**LA SÉCURITÉ
D'ABORD**

Pour maximiser la stabilité, articulez l'accessoire pour rapprocher la charge du centre de rotation (centre de gravité) pendant le levage. Lorsque vous éloignez l'accessoire, faites preuve d'une grande prudence pour éviter un basculement.

SÉCURITÉ D'UTILISATION

Connaissance de la zone de travail

Vérifiez les dégagements dans la zone de travail. Demandez aux personnes à proximité de se tenir à une distance sécuritaire. Ne travaillez pas sous un obstacle. Avant de travailler, vérifiez toujours la présence de lignes électriques aériennes ou enterrées ou d'autres services publics sur le site.

Vérifiez l'état du sol. Évitez les endroits instables ou glissants. Placez l'engin porteur sur un sol ferme et plat. S'il n'est pas possible d'avoir un sol plat, positionnez l'engin porteur pour utiliser l'accessoire à l'avant ou à l'arrière de l'engin. Évitez de travailler sur le côté de l'engin porteur.

Pour réduire les risques de basculement et de glissade, ne vous stationnez jamais sur une pente supérieure à 10 % (élévation d'un pied sur une distance de 3 mètres [10 pieds]).

Procédure de démarrage

Avant d'utiliser l'équipement, faites-en le tour complet pour vous assurer que personne ne se trouve sous, sur ou à proximité de l'équipement. Demandez à toutes les personnes à proximité de s'éloigner d'au moins 23 mètres (75 pieds) de la zone de fonctionnement et de mouvement de l'équipement. Faites savoir à tous les autres travailleurs et aux passants que vous vous apprêtez à commencer. NE TRAVAILLEZ PAS jusqu'à ce que toutes les personnes à proximité soient en sécurité.

Assoyez-vous toujours correctement sur le siège de l'opérateur avant d'utiliser les commandes de l'engin porteur.

Démarrage :

- ✓ Assurez-vous que toutes les commandes sont en position centrale (neutre).
- ✓ Assoyez-vous correctement.
- ✓ Actionnez lentement toutes les fonctions pour vérifier le bon fonctionnement et purger l'air du système hydraulique.

Arrêt :

- ✓ Ramenez votre accessoire Genesis en position de repos sur le sol.
- ✓ Arrêtez le moteur de l'engin porteur.
- ✓ Faites fonctionner les commandes dans toutes les directions pour libérer la pression hydraulique, conformément aux instructions du fabricant de l'engin porteur.



ATTENTION

Des blessures graves, voire mortelles, peuvent survenir si les avertissements ou les instructions de sécurité ne sont pas suivis correctement.

Déposez la charge avec prudence

Ne déplacez pas l'accessoire ou tout matériau entre les mâchoires au-dessus de personnes, d'équipements ou de bâtiments. Évitez de projeter ou de laisser tomber le contenu. Actionnez les commandes en douceur et progressivement.

SÉCURITÉ D'UTILISATION

Utilisez l'équipement avec prudence

N'utilisez pas l'équipement avant d'avoir été formé par un opérateur qualifié à son utilisation et à ses capacités.

Consultez le manuel de votre engin porteur pour ces instructions.

- ✓ Travaillez uniquement depuis le siège de l'opérateur. Vérifiez quotidiennement la ceinture de sécurité et remplacez-la si elle est effilochée ou endommagée.
- ✓ N'utilisez pas cet accessoire ou tout autre équipement sous l'influence de drogues ou d'alcool. Si vous prenez des médicaments sur ordonnance ou des médicaments en vente libre, demandez à votre médecin si vous pouvez utiliser l'équipement en toute sécurité.
- ✓ Ne laissez jamais un équipement sans surveillance avec le moteur en marche ou avec l'accessoire en position levée. Serrez les freins avant de sortir de l'engin.
- ✓ Ne dépassez pas la capacité de levage de votre engin porteur.
- ✓ Évitez les situations susceptibles de provoquer un basculement. L'engin porteur peut basculer s'il est utilisé sur une colline, une crête, une rive ou une pente. Évitez de travailler sur une pente qui pourrait entraîner le retournement de l'engin porteur.
- ✓ Pour éviter de renverser l'engin porteur, réduisez la vitesse lorsque vous conduisez sur un terrain accidenté ou sur une pente et lorsque vous tournez.
- ✓ N'utilisez jamais l'accessoire en guise de plateforme de travail ou d'engin porteur.
- ✓ Veillez à ce que toutes les plaques de marche, barres d'appui, pédales et commandes n'aient pas d'accumulations de saletés, de graisses, de débris et d'huile.
- ✓ Ne laissez jamais personne se tenir à proximité de l'équipement lorsqu'il est en fonctionnement.
- ✓ N'utilisez pas un équipement mal entretenu ou défectueux. Informez les autorités compétentes et **NE REPRENEZ PAS** le travail avant que le problème n'ait été résolu.
- ✓ Ne modifiez pas et ne retirez pas les dispositifs de sécurité.
- ✓ Assurez-vous de bien connaître les règles de sécurité de votre site de travail ainsi que les règles de circulation. En cas de doute sur un point de sécurité, contactez votre superviseur ou le coordinateur de la sécurité pour obtenir une explication.
- ✓ Une charge lourde peut rendre un engin instable. Soyez très prudent lors des déplacements. Ralentissez dans les virages et faites attention aux cahots. Il est possible que l'engin ait besoin de contrepoids supplémentaires pour contrebalancer le poids de l'accessoire.



SÉCURITÉ D'UTILISATION

Transport de l'accessoire

- ✓ Circulez uniquement avec l'accessoire dans une position de transport sécuritaire pour éviter tout mouvement incontrôlé. Conduisez lentement sur les terrains accidentés et sur les pentes.
- ✓ Lorsque vous conduisez sur la voie publique, utilisez des feux de sécurité, des réflecteurs, des panneaux de signalisation de véhicule lent, etc. pour éviter les accidents. Vérifiez les réglementations gouvernementales locales qui peuvent vous concerner.
- ✓ Ne circulez pas à proximité de fossés, d'excavations, etc., car le poids de l'engin pourrait provoquer un effondrement.
- ✓ Ne fumez pas lorsque vous faites le plein de la motrice. Prévoyez de l'espace dans le réservoir de carburant pour la dilatation. Essayez le carburant renversé. Fermez bien le bouchon lorsque vous avez terminé.

État de l'équipement

N'utilisez jamais un équipement mal entretenu. Lorsque quelque chose ne va pas, réparez ou remplacez les pièces immédiatement.



ATTENTION

Des blessures graves, voire mortelles, peuvent survenir si les avertissements ou les instructions de travail en hauteur ne sont pas suivis correctement.

Travail en hauteur

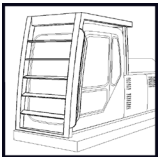

Évitez autant que possible de manipuler des matériaux au-dessus de votre tête. Des protections de cabine en verre de sécurité et en treillis métallique doivent être installées pour protéger l'opérateur des débris volants qui peuvent être générés pendant la manutention. Les structures de protection contre les chutes d'objets sont nécessaires pour toute utilisation où du matériel doit être manipulé en hauteur.



DANGER

Des blessures graves, voire mortelles, peuvent survenir si les avertissements et les instructions concernant les lignes électriques ne sont pas suivis correctement.

Lignes électriques

N'utilisez pas l'engin à proximité de lignes électriques sous tension. Toutes les réglementations locales, nationales/provinciales et fédérales doivent être respectées avant de s'approcher de lignes électriques, de câbles aériens ou souterrains, ou de sources d'énergie de quelque nature que ce soit avec une partie quelconque de l'engin porteur ou de l'accessoire. Contactez toujours le service public approprié avant de travailler à proximité de lignes électriques. Les lignes doivent être déplacées, isolées, déconnectées ou mises hors tension et mises à la terre avant de travailler à proximité.



Le courant circulant dans les lignes à haute tension peut provoquer un arc électrique sur une certaine distance entre le fil et un accès à la terre situé à proximité. Maintenez toutes les parties de l'engin à au moins 16 mètres (50 pieds) des lignes électriques.

SÉCURITÉ D'UTILISATION



ATTENTION

Des blessures graves, voire mortelles, peuvent survenir si les avertissements et les instructions de pression d'huile hydraulique ne sont pas suivis correctement.

Faites attention à la pression du fluide hydraulique

Le fluide hydraulique sous pression peut pénétrer la peau et provoquer des blessures graves, voire mortelles.

Il est possible que les fuites hydrauliques sous pression ne soient pas visibles.

- ✓ Gardez les parties du corps non protégées, comme le visage, les yeux et les bras, aussi loin que possible de toute fuite présumée. La chair injectée avec le fluide hydraulique peut développer une gangrène et d'autres blessures permanentes.
- ✓ En cas de blessure par un liquide injecté, consultez immédiatement un médecin.
- ✓ Lorsque vous recherchez des fuites hydrauliques, portez des lunettes de sécurité et des vêtements de protection et utilisez un morceau de carton ou de bois pour repérer les fuites.

N'utilisez pas vos mains!
Voir l'illustration ci-dessous.

- ✓ L'huile hydraulique devient chaude pendant le fonctionnement. Ne laissez pas l'huile hydraulique ou ses composants entrer en contact avec la peau, ce qui pourrait provoquer de graves brûlures. Laissez refroidir les composants hydrauliques avant d'y travailler. Utilisez des vêtements de protection et des équipements de sécurité appropriés. En cas de brûlure, consultez immédiatement un médecin.

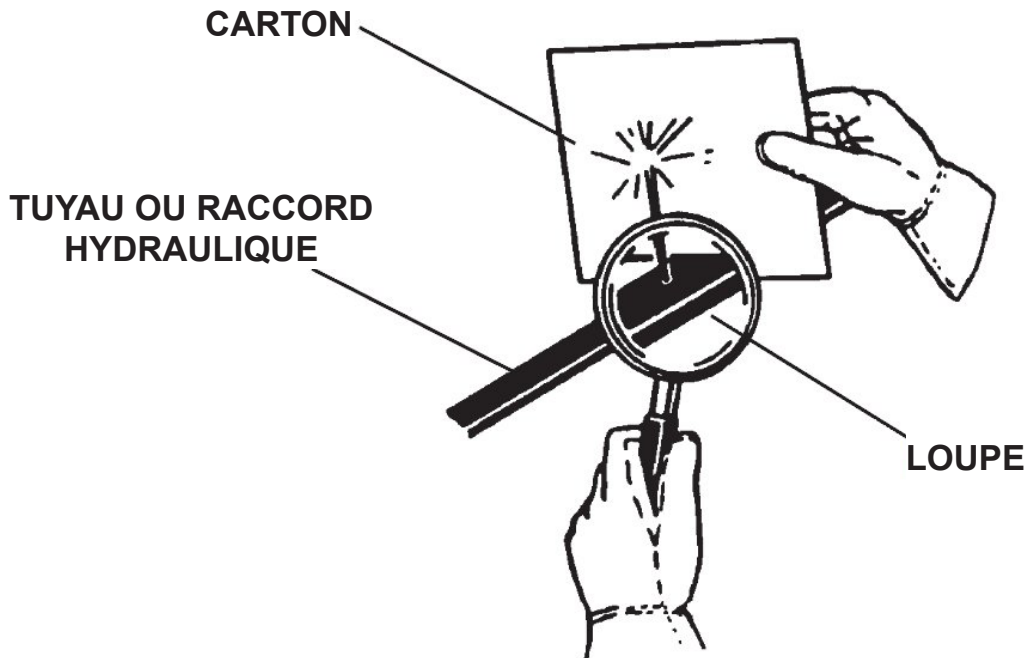

SÉCURITÉ D'UTILISATION

Débit d'huile prioritaire

Les opérateurs doivent s'assurer que le flux d'huile vers les vannes principales est prioritaire dans les opérations aériennes et dans les conditions de grande portée.

Situations d'urgence

Soyez toujours prêt à faire face aux urgences. Assurez-vous qu'un extincteur est disponible. Familiarisez-vous avec son fonctionnement. Veillez à inspecter et à entretenir régulièrement l'extincteur. Assurez-vous qu'une trousse de premiers soins est facilement accessible.



Situations dangereuses

N'utilisez pas l'accessoire dans une situation dangereuse. Arrêtez immédiatement le travail, arrêtez la machine et signalez la situation dangereuse à l'autorité compétente. Les pratiques d'exploitation et d'entretien des équipements ont une incidence directe sur votre sécurité et celle des personnes qui vous entourent. Faites toujours preuve de bon sens lorsque vous travaillez et soyez attentif aux situations dangereuses.

Poussière de silice cristalline

Il est recommandé d'utiliser un système de suppression et de collecte des poussières et, si nécessaire, un équipement de protection individuelle pendant l'utilisation de tout accessoire susceptible de produire des niveaux élevés de poussière.



L'exposition à la poussière de silice cristalline alvéolaire ainsi qu'à d'autres poussières dangereuses peut provoquer des maladies respiratoires graves, voire mortelles.

IMPORTANT : Le béton et les produits de maçonnerie contiennent du sable siliceux. Le quartz est une forme de silice et le minéral le plus courant de la croûte terrestre. Il est présent dans de nombreux types de roches.

Parmi les activités susceptibles de générer de la poussière de silice dans l'air, citons la démolition, le balayage, le chargement, le sciage, le martelage, le forage et le rabotage de roches, de béton ou de maçonnerie.

Il est recommandé d'utiliser un système de suppression des poussières (p. ex. de l'eau) ou de collecte des poussières (p. ex. un aspirateur) ainsi qu'un équipement de protection individuelle si nécessaire pendant l'utilisation d'un accessoire susceptible de produire des niveaux élevés de poussière de silice.



Prop. 65 Avertissement pour les résidents de la Californie



Ce produit peut contenir des produits chimiques connus de l'État de Californie pour causer le cancer, des anomalies congénitales ou d'autres dommages à la reproduction. Pour plus d'informations, visitez : P65Warnings.ca.gov

SÉCURITÉ D'UTILISATION



WARNING

L'utilisation de votre cisaille Genesis pour des applications non autorisées peut créer une situation dangereuse et annulera la garantie.

Traitement des matériaux de façon sécuritaire

- Ne traitez pas de matériaux en acier durci, comme de l'acier à outils, des rails de chemin de fer, des axes ou des pièces usinées. Le matériau durci se casse plutôt que de se cisailer, ce qui peut générer des bris volants. Il causera également des pointes de décompression pouvant détériorer votre cisaille Genesis et les systèmes hydrauliques du porteur de base.
- N'actionnez aucune fonction du porteur pendant que vous coupez ou écrasez avec la cisaille Genesis, y compris les fonctions de flèche de déplacement.
- Ne tirez pas de structure vers le bas avec votre cisaille Genesis. Une telle action pourrait entraîner le détachement ou la chute de matériaux et dépasser les capacités de l'engin porteur, ce qui présenterait un risque de basculement et de défaillance des composants rotatifs.
- N'utilisez pas le mécanisme de rotation pour forcer ou briser des matériaux. Cette action exerce des forces et des pointes de retour sur les composants du circuit de rotation qui ne peuvent pas être amorties hydrauliquement. Cela peut également engendrer des défaillances de moteur et de boîte de vitesses. Le mécanisme de rotation ne doit être utilisé que pour positionner votre accessoire.
- Ne traitez pas les récipients sous pression, sauf si la valve principale a été retirée et que vous êtes absolument certain que le récipient est vide.
- Ne traitez pas les cylindres de freins à ressort et les jambes de force automobiles, car le relâchement de ressorts comprimés est extrêmement dangereux. Aucun objet composé de matériau de ressort ou contenant des ressorts ne doit être traité.

Levage de la charge en toute sécurité

- Le système hydraulique a préalablement été réglé et a été testé par votre revendeur. Ne modifiez pas les réglages hydrauliques sans consulter un revendeur Genesis autorisé ou le Service à la clientèle de Genesis; cela annulerait la garantie et pourrait causer des dommages structurels, des accidents ou un basculement.
- Assurez-vous que la charge est solidement maintenue dans les mâchoires de la cisaille. Ne déplacez pas une cisaille chargée si sa charge est lâche ou pendante. Assurez-vous que la charge est bien pincée entre les mâchoires de la cisaille – ne bercez jamais une charge.
- Pour une meilleure stabilité, faites jouer l'articulation de la cisaille pour amener la charge plus près du centre de rotation (centre de gravité) pendant son soulèvement. Faites très attention pendant la phase d'étirement pour éviter un basculement.

Dépose de la charge de façon sécuritaire

- Ne déplacez pas la cisaille, ou n'importe quoi tenu entre ses mâchoires, au-dessus de personnes, d'équipement ou de constructions. Déposez doucement la charge. Ne lancez pas et ne laissez pas tomber le contenu.
- Actionnez les commandes lentement et graduellement. Des commandes saccadées sont dangereuses et peuvent endommager le porteur.
- Évitez les risques d'incendie. Gardez votre environnement propre. Enlevez toutes les matières inflammables de la zone pendant tout processus de soudage ou de chauffe. Ayez un extincteur à portée de main et sachez vous en servir.
- Ne substituez jamais des goupilles ou des boulons. Utilisez seulement les goupilles fournies par l'usine. Le non-respect de cette consigne peut entraîner des blessures graves, voire mortelles, et annuler la garantie.
- Utilisez votre cisaille Genesis uniquement comme indiqué dans ce manuel. Ne l'utilisez pas pour lever et déplacer d'autres objets. En le faisant, vous risquez de provoquer de l'instabilité et le basculement.

BOULONS DE BLOCAGE POUR L'ENTRETIEN/LE TRANSPORT

Les outils de démolition GRX sont équipés en usine de boulons de blocage installés dans le corps et de goupilles de verrouillage du vérin, comme indiqué ci-dessous.

Les boulons de blocage doivent être installés chaque fois que l'outil est transporté ou qu'un entretien est effectué, afin d'éviter tout déplacement accidentel des goupilles de verrouillage pendant ces opérations.

Retirez les boulons de blocage avant d'utiliser l'outil.

VERROU D'ENTRETIEN/TRANSPORT À RETIRER AVANT UTILISATION

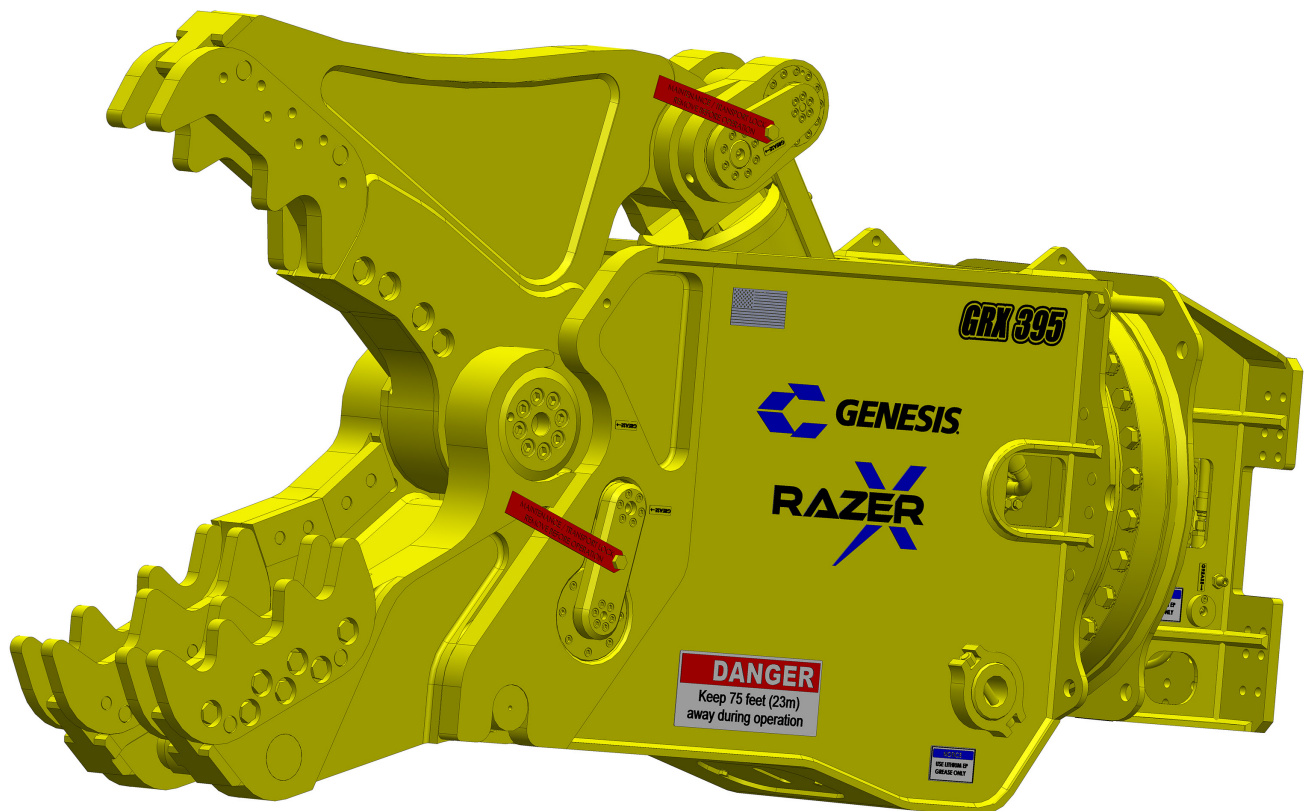

VERROU ANTI-ROTATION

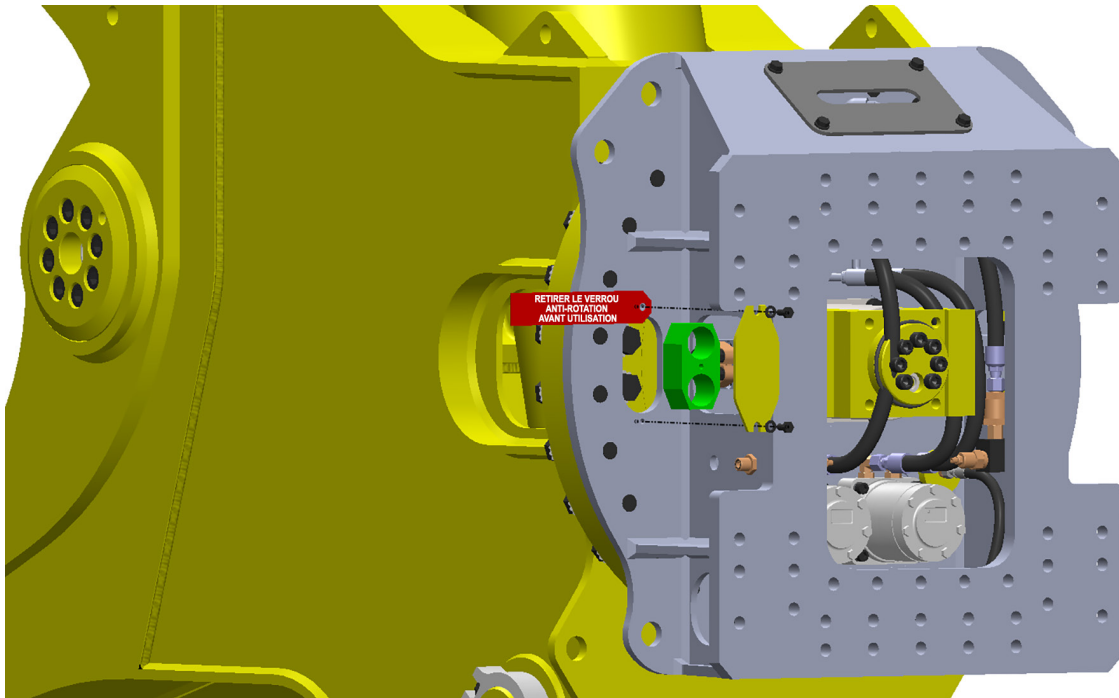

Les verrous anti-rotation (transport) sont installés en usine pour permettre l'expédition du support avec les goupilles de montage orientées vers le haut. Ceci est avantageux pour l'utilisateur final lors du retrait de l'accessoire du camion et son montage sur l'excavatrice.

Les verrous anti-rotation DOIVENT être retirés avant d'utiliser l'accessoire pour éviter d'endommager le système de rotation.

Les verrous anti-rotation se trouvent à l'intérieur des caches des petits boulons de la couronne de rotation et sont marqués d'une étiquette rouge portant la mention « REMOVE ROTATION LOCK BEFORE OPERATION » (RETIRER LE VERROU ANTI-ROTATION AVANT UTILISATION). Le boulon du couvercle peut être retiré en le passant par le verrou anti-rotation.

Il y a DEUX verrous dans chaque accessoire, un de chaque côté du support. Dans certains cas, il peut être nécessaire de retirer l'un des blocs d'orifice pour accéder au verrou anti-rotation. Les verrous anti-rotation et les étiquettes rouges doivent être conservés et réutilisés pour les futurs transports.

INSTALLATION DE L'ACCESSOIRE

La préparation de l'excavatrice avant la livraison des accessoires rend l'installation plus sécuritaire et plus facile. N'hésitez pas à contacter Genesis ou votre concessionnaire Genesis pour obtenir de l'aide.

Débit à deux pompes

Une excavatrice est généralement dotée de deux pompes hydrauliques qui alimentent en huile sa soupape de commande principale, laquelle est généralement séparée en deux moitiés. La combinaison du débit des deux moitiés de la soupape de commande est appelée sommation, ce qui permet d'obtenir un débit à deux pompes pour faire fonctionner un seul circuit.

La sommation est la méthode privilégiée pour atteindre la vitesse maximale d'un accessoire. Cependant, échanger les circuits du bras et du godet peut également augmenter considérablement la vitesse.

Le circuit d'un godet comprend généralement un débit à une pompe, tandis que le circuit du bras comprend un débit à deux pompes. Parfois, l'ajout d'un tiroir de circuit auxiliaire au circuit du bras permet de réduire la contre-pression dans le système et d'accélérer l'ouverture et la fermeture des mâchoires.

Dans certains cas, le circuit du godet et le circuit auxiliaire peuvent être additionnés pour obtenir un débit à double pompe, selon que le circuit du godet et le circuit auxiliaire se trouvent sur des côtés séparés de la soupape principale et que le circuit auxiliaire peut être contrôlé proportionnellement par un raccord en T au circuit de commande par pilote du godet.

Le circuit auxiliaire doit également pouvoir contrôler proportionnellement le déclenchement de la pompe du côté auxiliaire du circuit. Sur de nombreuses excavatrices, le circuit auxiliaire est contrôlé par le pourcentage de débit défini dans le système d'exploitation. Comme les accessoires absorbent tout le débit que les pompes peuvent leur fournir, lorsque ce pourcentage est atteint, la pompe se met instantanément en marche ou s'arrête au lieu d'augmenter ou de diminuer progressivement, ce qui peut provoquer des pics brutaux et dommageables dans le circuit hydraulique.

Si les circuits de l'excavatrice sont contrôlés électroniquement, il peut être nécessaire de réduire le déplacement du tiroir et le déclenchement de la pompe dans le logiciel de l'excavatrice pour éliminer les pointes du circuit lors du changement de direction du vérin de l'accessoire, de la pleine extension à la pleine rétraction.

Sur les excavatrices équipées d'un pilotage entièrement hydraulique des tiroirs, installez un régulateur de débit dans les conduites de pilotage entre le levier de commande et les tiroirs. Le régulateur de débit peut alors être réglé pour ralentir le débit d'huile par pilote vers le tiroir, ce qui ralentit le déplacement du tiroir et la course des pompes.

INSTALLATION DE L'ACCESSOIRE



WARNING

Assurez-vous que la pression hydraulique est relâchée avant de débrancher les raccords hydrauliques. Retirez lentement les raccords nécessaires.

L'accessoire est généralement expédié en position verticale. Si vous devez inverser l'accessoire pour l'installer, faites preuve d'une extrême prudence.

Suivez les instructions de retrait et de sécurité du constructeur de l'excavatrice pour retirer le godet ou tout autre accessoire fixé au bras.

Placez l'accessoire à l'envers sur un sol plat et solide. Il est possible que des blocs soient nécessaires pour soulever le support de montage à la position appropriée.

Orientez l'excavatrice vers l'accessoire avec les mâchoires face à l'opérateur. Soulevez le bras de l'excavatrice au-dessus de l'accessoire, en positionnant soigneusement la connexion de l'extrémité du bras avec l'alésage du pivot principal de montage de l'accessoire. Goupillez le bras de l'excavatrice à l'accessoire.

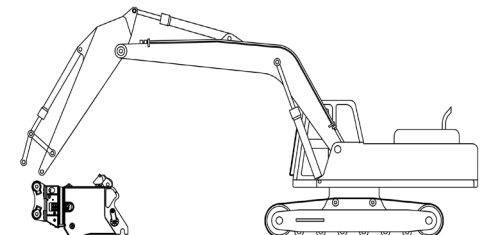

Relevez lentement la flèche pour soulever l'accessoire, en permettant à la connexion du pivot du vérin de venir à portée de la course du vérin de l'excavatrice.

Allongez le vérin de l'excavatrice jusqu'à ce que l'alésage de la liaison de puissance soit aligné avec la connexion du pivot du vérin. Goupillez le vérin de l'excavatrice à l'accessoire.

Encerclez et déployez l'accessoire, en vérifiant bien qu'il n'y a pas d'interférence entre le support et les conduites rigides. Vérifiez également qu'il n'y a pas d'interférence entre le vérin et la flèche ou le bras.

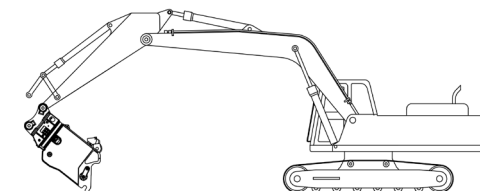

Installez les tuyaux hydrauliques de l'excavatrice, alimentation et retour, de l'extrémité du bras aux blocs du collecteur de l'accessoire. Voir la page 23 pour l'installation électrique.

Les circuits du bras et du godet sont orientés vers les côtés tige et alésage de leurs cylindres respectifs. Veillez à connecter tige à tige et alésage à alésage lorsque vous connectez un circuit à l'accessoire. Lorsque le schéma de connexion est inversé, une pression supplémentaire est nécessaire pour ouvrir les mâchoires, ce qui tire le moteur vers le bas, désamorçe les pompes, augmente le temps de cycle des mâchoires, crée une température élevée de l'huile et brûle plus de carburant.

L'accessoire doit être à la verticale avant d'y mettre de l'huile, sinon un bouchon d'air dans la valve de régénération pourrait empêcher l'ouverture de la mâchoire.

Remarque : Le matériau standard des goupilles de Genesis est le chrome trempé par induction, qui doit être utilisé pour toutes les fixations directes des goupilles des 2^e et 3^e éléments. Pour éviter tout risque de défaillance des goupilles lors de l'utilisation d'un coupleur à prise de goupille, les goupilles en chrome trempé par induction standard doivent être remplacées par des goupilles dans un matériau traité thermiquement de Genesis.



ATTENTION

Le retrait de toute tige de connexion peut être dangereux. Lorsque vous devez retirer une tige de connexion, placez l'accessoire sur le sol et soutenez-le correctement. Des particules peuvent voler lorsqu'une tige est frappée. Utilisez une goupille de poussée ou un maillet pour frapper les tiges. Demandez à tout le personnel de se tenir à une distance sécuritaire.

INSTALLATION DU MÉCANISME DE ROTATION

Conduite de vidange du carter

Tous les outils de démolition GRX requièrent l'installation d'une conduite de vidange du carter de ½ po minimum. La pression dans cette conduite doit être inférieure à 40 lb/po² en toutes circonstances.

Installation de la pédale de commande

Installez la pédale de commande dans l'excavatrice et raccordez-la au harnais électrique. Consultez le concessionnaire de l'excavatrice si vous utilisez une autre solution que la pédale de commande fournie par Genesis.

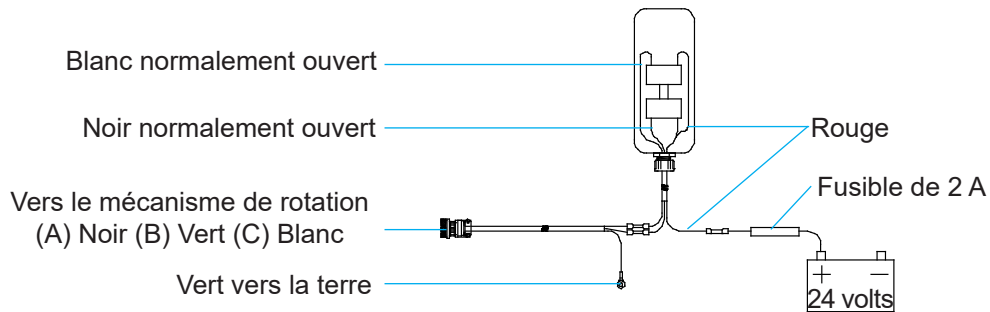

INSTALLATION DU MÉCANISME DE ROTATION

Circuit de rotation avec pompe à engrenages

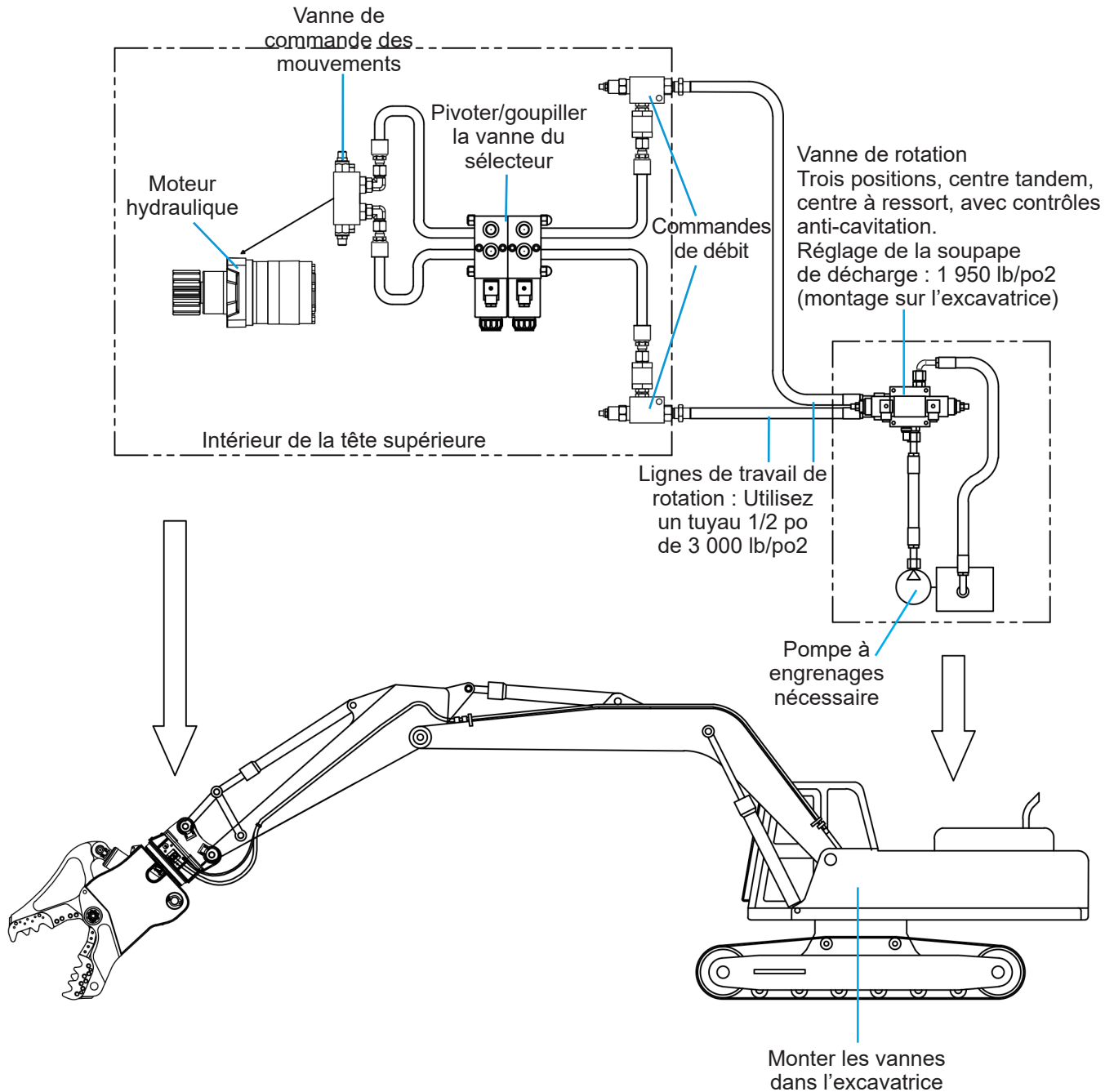

INSTALLATION DU MÉCANISME DE ROTATION

Circuit de rotation - Vanne auxiliaire sur l'engin

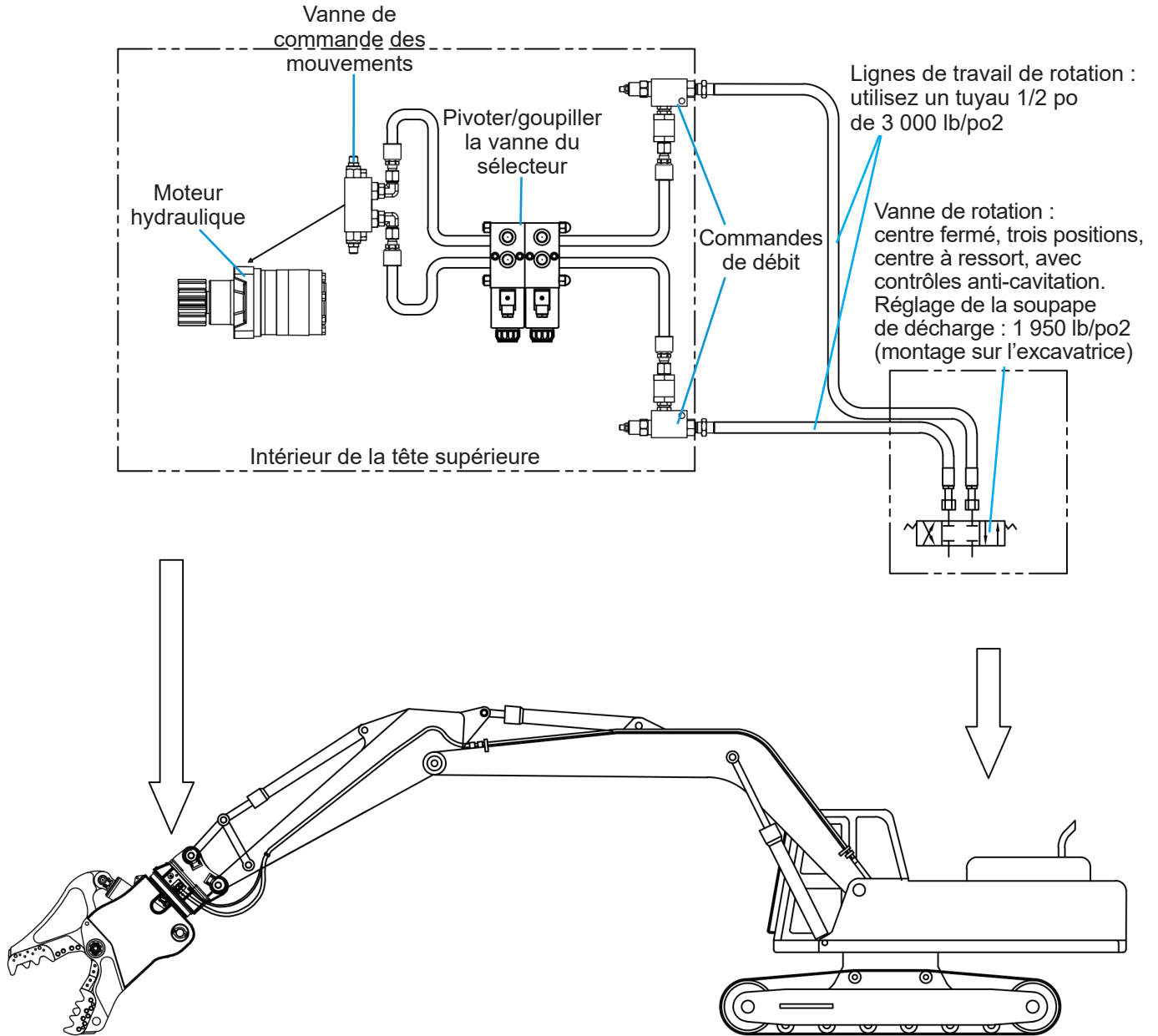

INSTALLATION ÉLECTRIQUE

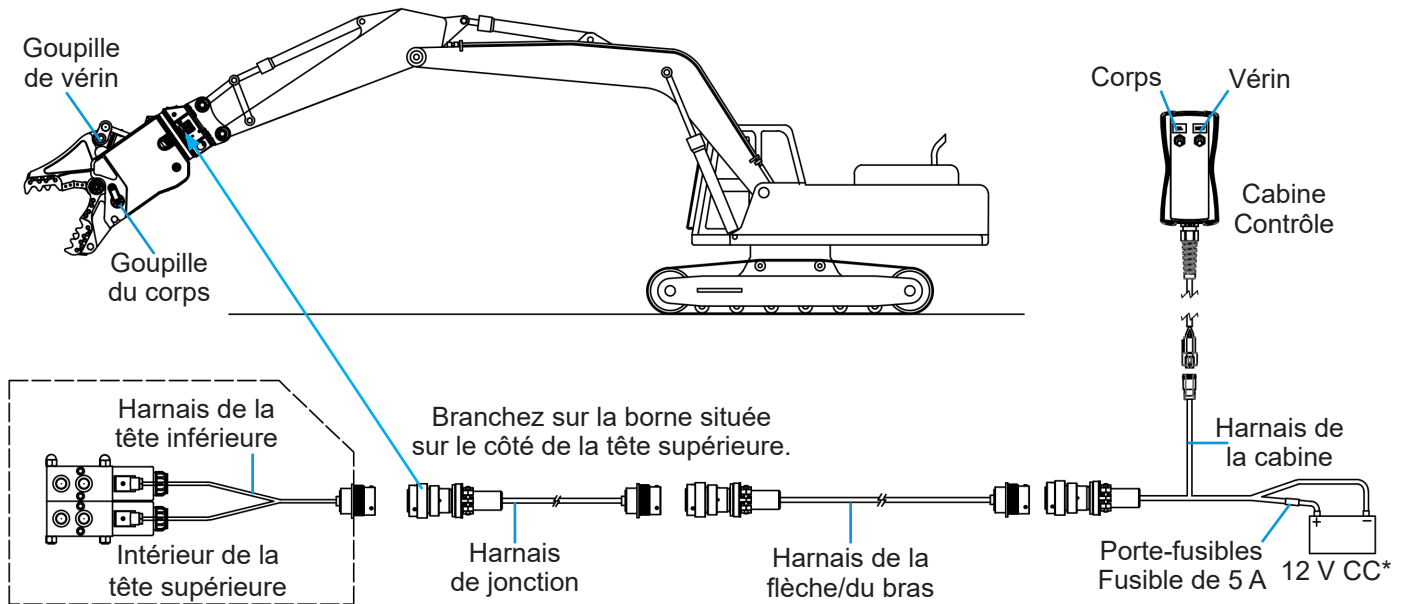

- * Le GRX 295 exige 24 V CC.
- Le GRX 395 SN395101-395110 exige 12 V CC.
- Le GRX 395 SN395111 et les modèles supérieurs exigent 24 V CC.

DÉMARRAGE DU SYSTÈME HYDRAULIQUE

Les accessoires Genesis sont conçus pour fonctionner sous la pleine pression de l'excavatrice ou jusqu'à 5 500 lb/po2. En raison de ces pressions élevées, il est important de purger l'air des vérins de l'accessoire après l'installation. Le non-respect de ces procédures risque d'endommager le joint d'étanchéité du vérin ou le système hydraulique de l'excavatrice.

Procédure de démarrage

- ✓ Vérifiez le niveau de liquide dans le réservoir hydraulique de l'excavatrice.
- ✓ L'huile de l'excavatrice doit être réchauffée avant de brancher les conduites de l'accessoire par temps froid. Si l'huile est froide, l'air du vérin est poussé dans le réservoir d'huile, ce qui la fait mousser. Il faut des heures pour remédier à ce problème, et cela peut provoquer la cavitation de la pompe.
- ✓ Suivez les procédures du constructeur pour démarrer et le chauffer le système hydraulique de l'excavatrice. Ne faites pas fonctionner le circuit de l'accessoire pendant la période de préchauffage.
- ✓ Une fois que l'excavatrice a atteint la température de fonctionnement normale, réglez le moteur au régime de ralenti.
- ✓ L'accessoire doit être à la verticale. Ne laissez pas le réservoir se vider : demandez à quelqu'un de surveiller la jauge d'huile.
- ✓ Remplissez lentement l'extrémité de l'alésage des vérins de l'accessoire pour fermer partiellement les mâchoires.

AVIS

Ne déployez ou ne rétractez pas complètement les vérins de l'accessoire pendant les premiers cycles.

Remplissez lentement l'extrémité de la tige des vérins de l'accessoire pour ouvrir les mâchoires. Effectuez des mouvements partiels d'extension et de rétraction, puis passez lentement à des mouvements complets.

Arrêtez et vérifiez à nouveau le niveau de liquide hydraulique de l'excavatrice pour vous assurer qu'il y a encore suffisamment de liquide. Effectuez l'entretien au besoin.

Faites tourner les mâchoires de l'accessoire cinq ou six fois avant d'augmenter la pression de fonctionnement au maximum.

REPLACEMENT DU JEU DE MÂCHOIRES

Le remplacement du jeu de mâchoires GRX peut être entièrement réalisé par l'opérateur depuis la cabine si le porteur est correctement et complètement câblé avec tous les harnais de câbles appropriés et la console de commande de la cabine. Des précautions de sécurité de base doivent être prises pour s'assurer que la zone est dégagée lors du remplacement de la mâchoire.

Procédure de remplacement :

Fermez complètement le jeu de mâchoires avant de le placer dans le support.

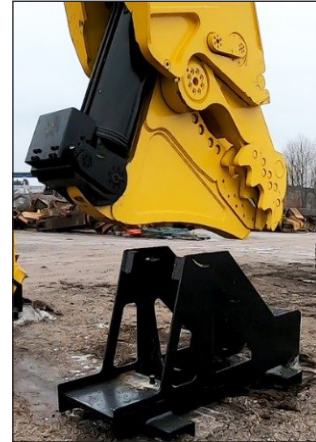

Appuyez sur l'interrupteur CYL de la console de commande de la cabine et maintenez-le enfoncé, actionnez le levier ou la pédale de commande approprié(e) pour déployer la goupille du vérin.

Relâchez l'interrupteur CYL lorsque la goupille est complètement déployée.

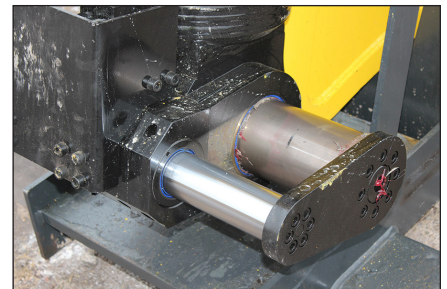

Appuyez sur l'interrupteur BODY de la console de commande de la cabine et maintenez-le enfoncé, actionnez le levier ou la pédale de commande approprié(e) pour déployer les goupilles du corps.

Relâchez l'interrupteur BODY lorsque les goupilles sont complètement déployées.



REEMPLACEMENT DU JEU DE MÂCHOIRES

Manœuvrez le corps du GRX pour désengager le jeu de mâchoires.

Positionnez le corps du GRX sur le nouveau jeu de mâchoires.

Manœuvrez le corps de l'accessoire pour accrocher le nouveau jeu de mâchoires.

Les axes de tourillon gauche et droit doivent reposer dans les crochets du corps.



Lorsque le corps est contre la butée du jeu de mâchoires, les goupilles du corps peuvent être rétractées. Appuyez sur l'interrupteur BODY de la console de commande de la cabine et maintenez-le enfoncé, puis actionnez le levier ou la pédale de commande approprié(e) pour rétracter les goupilles du corps. Relâchez l'interrupteur BODY lorsque les goupilles sont complètement rétractées.

Les goupilles du corps doivent être complètement rétractées avant de sortir le jeu de mâchoires du support.

Soulevez le jeu de mâchoires et sortez-le du support.

Manœuvrez le corps du GRX jusqu'à ce que la mâchoire supérieure et la goupille du vérin soient alignées.

Appuyez sur l'interrupteur CYL de la console de commande de la cabine et maintenez-le enfoncé, puis actionnez le levier ou la pédale de commande approprié(e) pour rétracter la goupille du vérin. Un ajustement de la manœuvre peut être nécessaire pour positionner correctement la goupille du vérin afin de la rétracter. Relâchez l'interrupteur CYL lorsque la goupille est complètement rétractée.

Faites tourner le GRX sur 360 degrés pour vérifier visuellement que toutes les goupilles sont complètement rétractées et confirmer que la vanne s'est remise en mode de rotation.



SÉCURITÉ DURANT LES TRAVAUX D'ENTRETIEN

Les travaux d'entretien de l'accessoire doivent être effectués uniquement par des personnes formées et autorisées. Pour être qualifié, il faut comprendre les instructions de ce manuel, avoir suivi une formation et connaître les règles de sécurité et les règlements du chantier.

Ne modifiez pas le fonctionnement physique, mécanique ou hydraulique de l'accessoire. Le non-respect de cette consigne annulerait la garantie et pourrait entraîner des situations dangereuses pour vous et votre entourage.

N'essayez pas d'effectuer des réparations que vous ne comprenez pas. Si vous avez des questions concernant une procédure de sécurité ou d'entretien, contactez Genesis ou votre concessionnaire Genesis.

Lisez la totalité de ce manuel. Tout le personnel doit connaître les procédures d'entretien et de sécurité.

Utilisez uniquement des pièces autorisées par le fabricant. L'utilisation de pièces non autorisées peut compromettre la sécurité, les performances et la durabilité de l'accessoire et peut annuler la garantie.

Respectez la liste des contrôles quotidiens et les programmes d'entretien figurant dans ce manuel. Il est possible que des conditions extrêmes imposent des intervalles d'entretien plus courts.

Ne dépassez pas les spécifications de couple de serrage des boulons. Voir le manuel des attaches de Genesis.

Ne soudez pas sur des composants structurels sans consulter Genesis. Le non-respect de cette consigne pourrait entraîner une défaillance structurelle et annuler la garantie.

Ne travaillez pas sur l'accessoire avant de vous assurer qu'il ne bougera pas. Abaissez complètement la flèche au sol ou en position de repos et relâchez la pression hydraulique.

N'utilisez jamais un équipement mal entretenu. Lorsque quelque chose ne va pas, réparez ou remplacez les pièces immédiatement.

Ne travaillez pas dans des conditions dangereuses. Si une condition dangereuse se présente pendant le fonctionnement, arrêtez immédiatement l'équipement et signalez la situation à l'autorité compétente.

SÉCURITÉ DURANT LES TRAVAUX D'ENTRETIEN

Ne travaillez pas sur les conduites ou les composants hydrauliques lorsqu'ils sont sous pression. Une fuite de liquide hydraulique peut pénétrer dans la peau et provoquer des blessures graves, voire mortelles. Évacuez la pression avant de commencer des travaux d'entretien. Gardez les mains et les parties du corps éloignées des trous de goupille et des buses, car des projections de fluide sous haute pression peuvent en jaillir. Utilisez un morceau de carton pour repérer les fuites.



En cas d'injection de fluide dans la peau, demandez immédiatement l'aide d'un médecin connaissant bien ce type de blessure.

AVIS

Voir la section « Faites attention à la pression du fluide hydraulique » en page 13.

L'huile hydraulique devient chaude pendant le fonctionnement. Ne laissez pas l'huile hydraulique ou ses composants entrer en contact avec la peau, ce qui pourrait provoquer de graves brûlures. Laissez refroidir les composants hydrauliques avant d'y travailler. Utilisez des vêtements de protection et un équipement de sécurité.



Enlevez la peinture avant de souder ou de chauffer une pièce peinte. Des fumées/poussières dangereuses peuvent être générées lorsque de la peinture est chauffée par soudage, brasage ou utilisation d'un chalumeau. Effectuez tous les travaux à l'extérieur ou dans un endroit bien ventilé et disposez correctement de la peinture et du solvant.

Si vous poncez ou meulez de la peinture, évitez de respirer la poussière. Portez un appareil respiratoire homologué. Si vous utilisez un solvant ou un décapant, enlevez le décapant avec de l'eau et du savon avant de souder. Retirez les récipients de solvant ou de décapant et les autres matériaux inflammables du lieu de travail. Laissez les vapeurs se disperser au moins 15 minutes avant de souder ou de chauffer.



Faites attention aux risques d'incendie. Gardez la zone de travail propre. Retirez tous les matériaux inflammables de la zone de travail pendant tout processus de soudage ou de chauffage. Ayez un extincteur à proximité et sachez comment l'utiliser.



Ne substituez jamais les tiges et les boulons. Utilisez les tiges fournies par le fabricant. Remplacez tous les boulons par des boulons de mêmes dimensions et de même qualité. Le non-respect de cette consigne peut entraîner des blessures graves, voire mortelles.

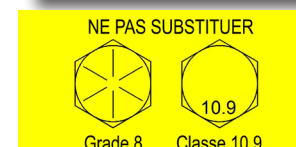

PROGRAMME D'ENTRETIEN

L'exécution d'un programme d'entretien régulier favorisera un fonctionnement sécuritaire et fiable de votre accessoire. Respectez les procédures d'entretien décrites dans ce manuel. Si vous n'êtes pas en mesure d'effectuer ces procédures de manière sécuritaire et compétente, demandez à un concessionnaire Genesis de les effectuer.

Des conditions de fonctionnement extrêmes peuvent nécessiter des intervalles d'entretien plus courts.

Liste des contrôles aux quatre heures

Inspecter :

- Boulons : vérifier la présence de boulons desserrés et les remplacer s'ils sont endommagés
- Inspecter les raccords et les flexibles à la recherche de dommages ou de fuites
- Inspecter l'usure du pivot du support et des attaches de goupilles
- Inspecter l'usure du pivot du vérin et des attaches de goupilles
- Vérifier la présence de fissures partout sur l'accessoire (inspection visuelle)

Graisser :

- Goupilles du support (deux emplacements)
- Extrémité du vérin de l'accessoire
- Tige du vérin de l'accessoire (trois emplacements)
- Embouts de l'arbre principal (les deux côtés)
- Graisser les goupilles de verrouillage (les deux côtés) toutes les 4 heures ou au moins une fois par quart de travail sur chaque jeu de mâchoires pendant l'utilisation

PROGRAMME D'ENTRETIEN

Liste des contrôles aux huit heures

Effectuez la liste des contrôles aux quatre heures avec en plus les points suivants :

Graisser :

- Palier de rotation (quatre emplacements)
- Tête rotative

Jeu de mâchoires de cisaillement (suivre la séquence suivante) :

- Vérifier la tolérance des lames
- Vérifier les arrondis du tranchant des lames
- Vérifier si les boulons sont desserrés ou endommagés (resserrer les boulons desserrés lorsqu'ils sont refroidis)
- Reconstitution et application de revêtement dur au besoin

Jeu de mâchoires de pulvérisation de béton :

- Vérifier si les boulons sont desserrés ou endommagés (resserrer les boulons desserrés lorsqu'ils sont refroidis)
- Reconstitution et application de revêtement dur au besoin

Jeu de mâchoires de broyage de béton :

- Vérifier les arrondis du tranchant des lames
- Vérifier si les boulons sont desserrés ou endommagés (resserrer les boulons desserrés lorsqu'ils sont refroidis)
- Reconstitution et application de revêtement dur au besoin

Pour tous les jeux de mâchoires :

- Vérifier que les tourillons des jeux de mâchoires ne sont pas endommagés.
- Au besoin, inspecter et nettoyer les alésages des goupilles de verrouillage et les alésages du vérin supérieur de tous les jeux de mâchoires inutilisés et rangés dans leur support.

Entretien à long terme

- Après les 80 premières heures de fonctionnement, vérifier tous les boulons, y compris les boulons de la couronne de rotation.
- Remplacer les composants de la vanne de régénération toutes les 4 000 heures.
- Remplacer les joints d'étanchéité des vérins toutes les 4 000 heures initialement et toutes les 3 000 heures par la suite.
- Remplacer les joints d'étanchéité du pivot toutes les 4 000 heures.

POINTS DE LUBRIFICATION



Avant de graisser, arrêtez l'excavatrice et désactivez le circuit hydraulique conformément aux instructions du constructeur.

Pour des conditions normales supérieures à 32 °F (0 °C), utilisez une graisse pour pression extrême à base de lithium n° 2 de qualité supérieure. Pour des températures inférieures à 32 °F (0 °C), utilisez une graisse de qualité n° 0.

N'utilisez pas de graisse contenant du molybdène (Moly).

La graisse au lithium Genesis GLG-2(MC) anti-usure pour pression extrême (référence 6302601) est recommandée pour toutes les conditions de température.

Graissez tous les raccords toutes les quatre heures de fonctionnement. Graissez jusqu'à ce qu'une extrusion soit visible.

Après avoir graissé le palier de rotation, faites tourner l'accessoire sur deux rotations complètes.

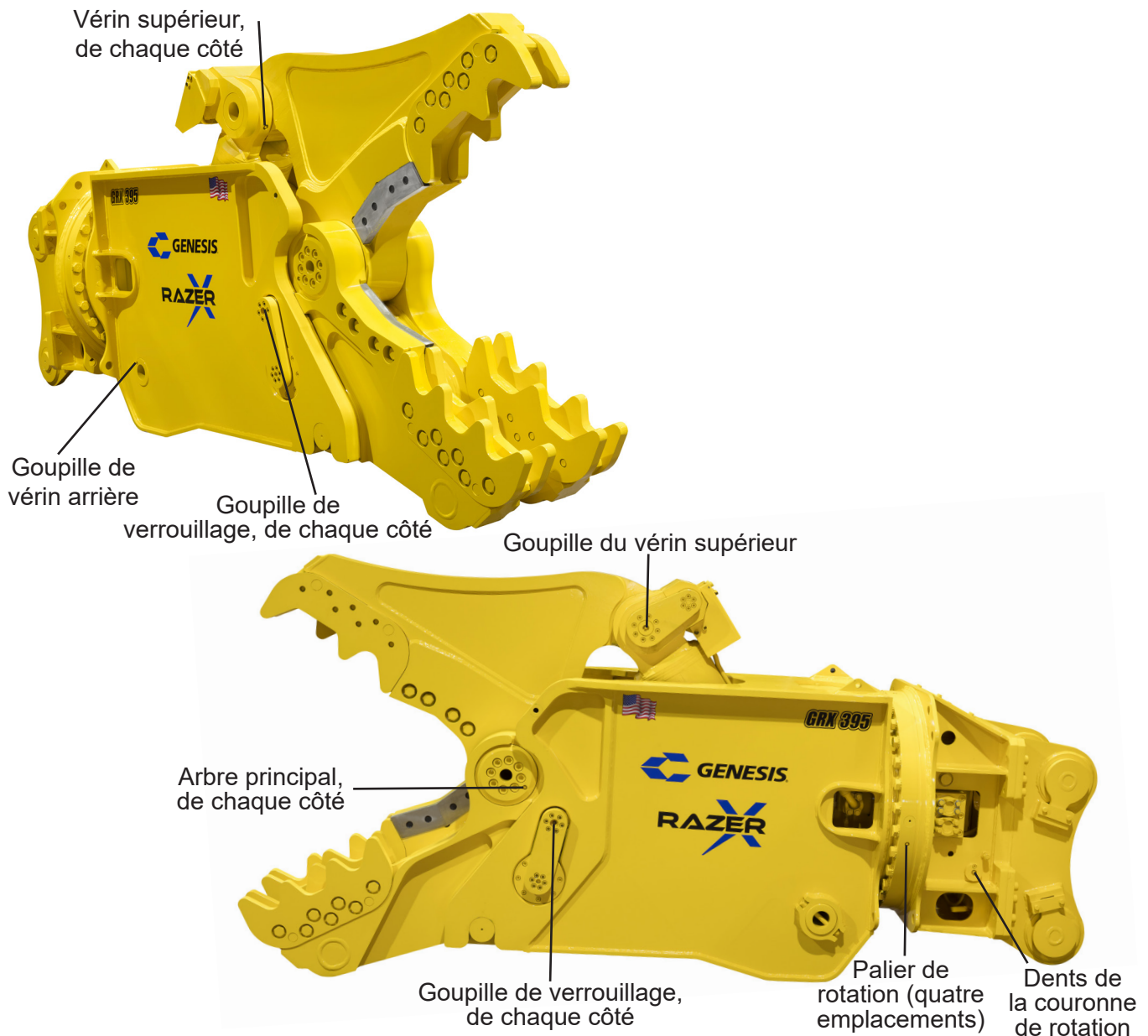

SPÉCIFICATIONS DE SERRAGE DES BOULONS

Les spécifications de serrage des boulons et les procédures de traitement du filetage figurent dans le manuel des attaches Genesis.
genesisattachments.com/manuals

ENTRETIEN DU JEU DE MÂCHOIRES DE CISAILLEMENT

L'entretien des lames et des mâchoires affecte grandement les performances. Pour optimiser les performances de coupe et la durée de vie des pièces remplaçables, suivez cette séquence spécifique de contrôles, de réglages et d'entretien.

1. Lames de perçage : remplacer lorsque les bords sont usés.
2. Lames de guidage : les tourner, insérer des cales en fonction de la tolérance et les remplacer lorsqu'elles sont usées.
3. Lames primaires et secondaires : les tourner et les remplacer lorsque tous les bords sont usés. Insérer des cales dans les lames inférieures en fonction de la tolérance.
4. Lame de rasoir : la tourner et la remplacer lorsque tous les bords sont usés.
5. Entretien des soudures : effectuer une reconstitution des mâchoires et appliquer un revêtement dur au besoin.

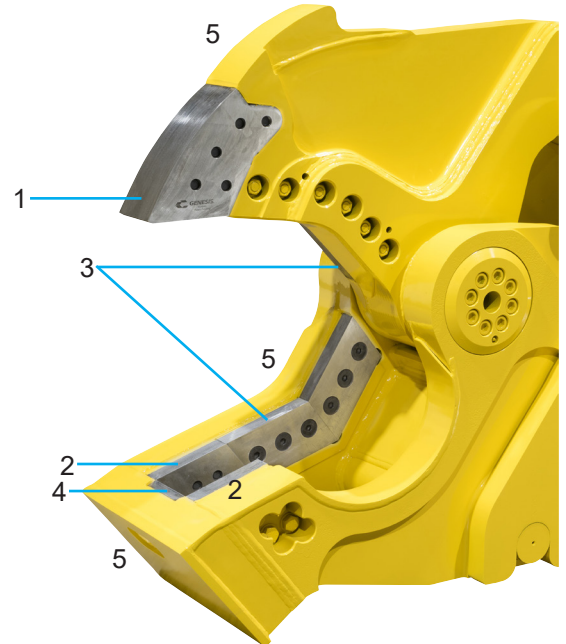

Boulons de lames

Serrez les boulons des lames toutes les huit heures selon les spécifications indiquées dans le tableau des couples de serrage du manuel des attaches de Genesis. Vérifiez quotidiennement si des boulons sont cassés et remplacez-les immédiatement.

LAMES DE PERÇAGE

L'entretien des lames de perçage est crucial pour la productivité et la sécurité des opérations de cisaillement. Un écartement de lame inadéquat peut entraîner le blocage du matériau et la rupture de la lame.

Utilisez la procédure suivante pour vérifier l'usure.

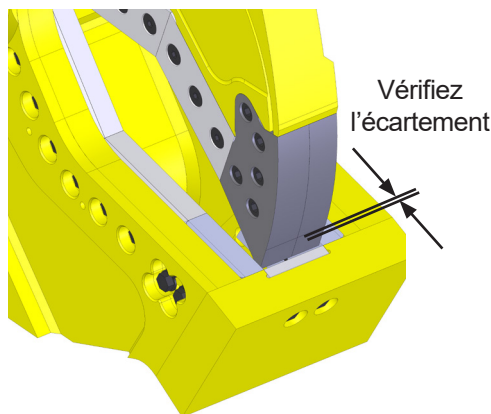

1. Fermez lentement les mâchoires jusqu'à ce que les lames de perçage soient au même niveau que le bord supérieur de la lame de rasoir.
2. Vérifiez l'écartement avec un ruban à mesurer. Un écartement de 5/8 po est acceptable.
3. Vérifiez l'état des lames de perçage avec une règle ou une équerre.
4. Vérifiez le profil le long des lames.

5. Les lames très usées doivent être remplacées. Cependant, les lames légèrement usées peuvent être redressées avec une meuleuse et une équerre. Cette opération peut être répétée jusqu'à ce qu'un maximum de 1/2 po de matériau soit enlevé du bord de perçage inférieur.
6. En cas d'utilisation normale, la lame doit être remplacée au bout d'environ 200 heures, mais en cas de perçage difficile, elle doit être remplacée après environ 40 heures. Les présentes directives sont uniquement d'ordre général. Remplacez les lames en fonction de leur usure et non des heures de fonctionnement.

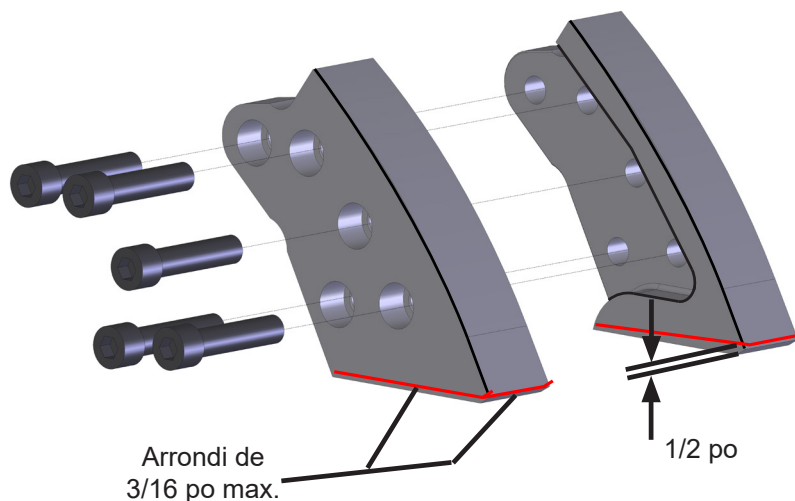

7. La largeur des lames, de haut en bas, peut s'amincir de 0,060 po (2 mm) au total. Les bords inférieurs peuvent être usés jusqu'à un arrondi maximum de 3/16 po (5 mm).

LAMES DE PERÇAGE

Les lames de perçage doivent être bien ajustées dans certaines zones, mais avoir du jeu dans d'autres. Les lames de perçage sont fabriquées dans le même matériau que les lames de coupe pour résister à la friction causée par le perçage de matériaux durs.

Les zones **bleues** nécessitent un contact ajusté à la mâchoire supérieure et au talon pour éviter l'éclatement.

Les zones **rouges** nécessitent un espace d'air et les lames peuvent parfois devoir être rectifiées pour obtenir un dégagement.

Le contact de la lame de perçage avec les zones de dégagement (**rouge**) peut provoquer des contraintes anormales dans la lame. Cela peut provoquer la fissuration, la rupture ou l'éclatement des lames de perçage et/ou de guidage.

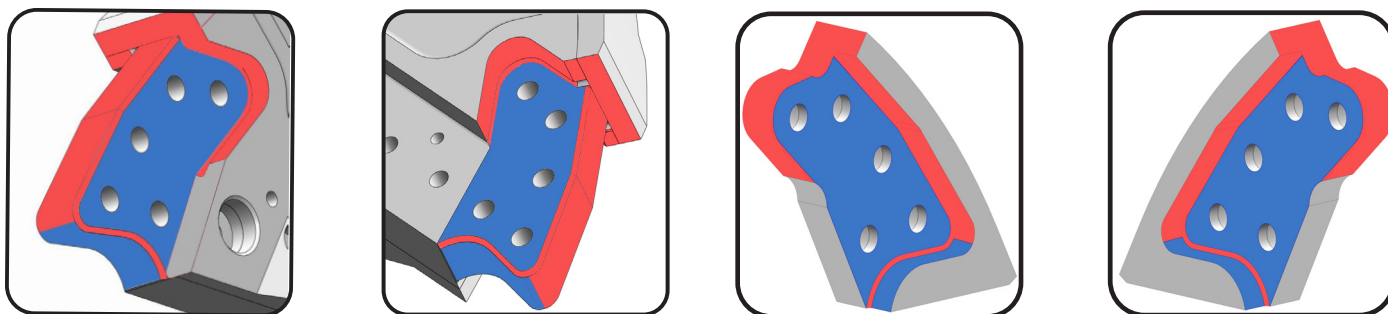

Si nécessaire, reconstituez le bord inférieur avant du talon (zones **surlignées en jaune**), en suivant les procédures indiquées dans ce manuel. Après le soudage, les surfaces doivent être équerries à l'aide d'une meuleuse et finies à l'aide d'une lime et d'une règle de machiniste.

Il est essentiel que les surfaces du talon et de la poche de la lame de perçage soient droites et véritables, sans bosses, déformations, points hauts/bas ou zones usées.

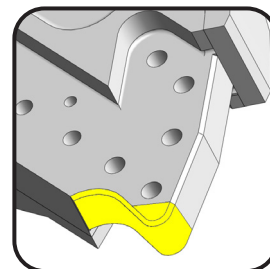

Les boulons des lames de perçage ne doivent pas entrer en contact brutal avec les trous de boulons du talon supérieur. Dans de rares cas, il a été constaté qu'un alignement incorrect des trous de boulons d'une lame de perçage et des trous de boulons du talon peut entraîner la rupture des lames de perçage à travers les trous de boulons.

Lors de l'installation des lames de perçage, les boulons doivent être installés librement à la main et non avec une clé à chocs pneumatique.

Les boulons peuvent démarrer librement, mais lorsque la tige du boulon, dont le diamètre est supérieur à celui des filets, pénètre dans le trou du talon, l'interférence peut provoquer une charge latérale sur les lames de perçage. Cette situation peut entraîner la rupture des pointes en essayant de forcer l'écartement des trous ou un mauvais positionnement des pointes sur le talon, ce qui peut également entraîner une rupture des pointes. Il ne s'agit pas d'un problème courant, mais il doit être signalé dans le cadre de l'entretien de routine des pointes pour éviter des coûts et des arrêts inutiles. Si cette situation se présente, contactez le département des pièces détachées ou le service technique de Genesis pour obtenir des instructions supplémentaires.

LAMES DE PERÇAGE

Remplacement

1. Retirez les lames à l'aide d'une clé à chocs pneumatique ou d'une barre de distension et d'un multiplicateur.
2. Enlevez la poussière et les débris sur le siège des lames. Essuyez les surfaces avec un chiffon et du solvant.
3. Limez légèrement les déformations sur les bords du siège des lames. Il ne faut pas poncer ou meuler la face des sièges de lames.
4. Installez des lames neuves et propres. Lubrifiez les trous filetés de la lame et le bas de la tête du boulon à l'endroit où il entre en contact avec la lame.
5. Serrez à la main les boulons lubrifiés des lames pour les maintenir en place, puis poussez les lames vers le haut et dans les surfaces supérieures et arrière des sièges.
6. Serrez les boulons à 1/3 de la valeur finale de couple.
7. Vérifiez que le contact avec le siège des lames est ferme.
8. À l'aide d'une jauge d'épaisseur, vérifiez qu'il y a un écartement entre les lames. La largeur de l'écartement par modèle est indiquée sous le graphique à droite. Un espace très étroit peut être confirmé en allumant une lampe de poche sous les lames et en voyant la lumière passer au travers. Si l'écartement dépasse la limite spécifiée, appelez le service technique de Genesis. S'il n'y a pas d'écartement, retirez les lames, poncez légèrement les surfaces frontales et répétez les étapes 5 à 8.
9. Serrez les boulons au 2/3 de la valeur finale, puis à la valeur finale, selon un schéma de boulons croisés.

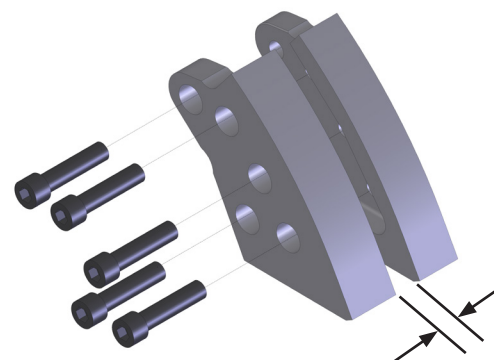

GRX 195 - 395 : 0,002 po - 0,010 po

AVIS

Les boulons des lames de perçage doivent être lubrifiés et serrés au couple indiqué dans le manuel des attaches de Genesis.

Une force de serrage correcte est nécessaire pour empêcher les pointes de bouger sur leur siège. Un serrage excessif peut entraîner l'étirement des tiges de boulons et la perte de leur force de serrage. Un serrage insuffisant des boulons entraînera une érosion des zones d'assise.

LAMES DE GUIDAGE

Après avoir réglé l'autoguide, vérifiez les tolérances des lames de guidage. Si nécessaire, insérez des cales dans la lame de guidage pour que l'écartement soit conforme aux spécifications indiquées dans le tableau des écarts de lames ci-dessous.

Les lames de guidage doivent être permutées lorsqu'elles sont usées à un arrondi de 1/8 po (3 mm). Si plus de 0,075 po (2 mm) de cales sont nécessaires pour maintenir l'écartement dans la tolérance, la lame de guidage doit être remplacée.

Les deux lames de guidage, une de chaque côté de la mâchoire inférieure, permettent d'obtenir un espace plus large entre les pointes et la lame de guidage que celui utilisé entre les lames de coupe principales. Le frottement et l'accumulation de chaleur provoquent l'expansion des lames de perçage, ce qui réduit le jeu, éventuellement jusqu'à créer une interférence des lames. Par conséquent, dans la plupart des applications, il est avantageux de maintenir un espace plus grand au niveau des lames de guidage.

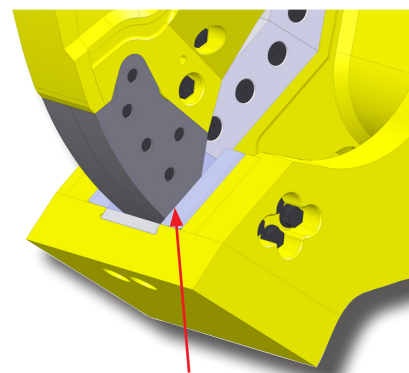

Emplacement des lames de guidage

Écart entre les lames de guidage et les lames de perçage		
Modèle	Minimum	Maximum
195 - 395	0,010 PO	0,020 PO

Installation de cales

Fermez lentement la mâchoire de sorte que les lames de perçage supérieures commencent à contourner les lames de guidage. Arrêtez la mâchoire et vérifiez l'écartement entre les lames de guidage et les lames de perçage. Faites tourner les mâchoires lentement, en vous arrêtant à plusieurs endroits le long des lames de perçage afin de vérifier l'écartement à chaque fois.

Insérez des cales dans les lames de guidage si nécessaire pour maintenir l'écartement dans les tolérances indiquées dans le tableau des écarts de lames.

Pour installer les cales, desserrez les boulons de la lame et faites glisser les cales entre la lame de guidage et son siège. Resserrez les boulons et vérifiez une nouvelle fois l'écartement.

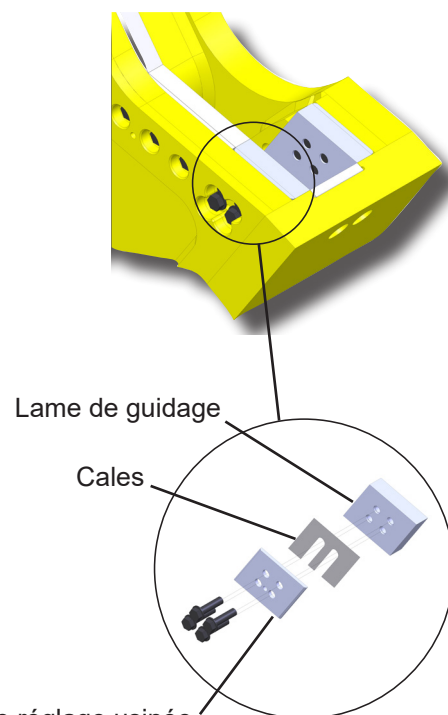

Lame de guidage

Cales

Plaque de réglage usinée de la lame de guidage

LAMES DE GUIDAGE

Rotation

Retirez les boulons de la lame, la lame de guidage et les cales. Permutez les lames d'une extrémité ou d'un côté à l'autre, puis remettez et serrez les boulons. Vérifiez l'écartement et ajoutez des cales au besoin.

Si les faces des lames de guidage sont excessivement usées, il est impossible de les permuter. Les lames excessivement usées présentent des surfaces inégales qui, lorsqu'elles sont placées sur les surfaces d'appui des lames de guidage, ne sont pas soutenues et se brisent, endommageant ainsi le siège de la lame.

Remplacement

Retirez la lame de guidage et les cales. Installez la nouvelle lame de guidage sans cales. Vérifiez ensuite l'écartement de la lame et ajoutez des cales au besoin.

Plaques de réglage

Ne retirez pas les plaques de réglage de la lame de guidage de la mâchoire inférieure pendant la rotation ou un remplacement de routine de la lame. Ces plaques sont usinées sur mesure pour chaque jeu de mâchoires et ne doivent être remplacées que lorsqu'elles sont perdues, endommagées ou extrêmement usées.

Inspectez la partie supérieure de la plaque de réglage pour vérifier qu'elle ne présente pas de bavures, d'entailles ou d'autres imperfections susceptibles d'empêcher le bon positionnement de la lame de guidage et de provoquer une lecture erronée de l'écartement de la lame. Nettoyez la plaque de réglage au besoin. Inspectez le siège de la lame pour détecter tout dommage ou toute imperfection et nettoyez ou réparez au besoin.

Des plaques de remplacement peuvent être commandées auprès de votre concessionnaire Genesis ou du département des pièces détachées de Genesis en indiquant les numéros de série de votre accessoire et de votre jeu de mâchoires.

Des trous de goujons ou d'attaches décalés sont situés sur chaque plaque de réglage. Lors du remplacement des plaques de réglage, veillez à ce qu'ils soient alignés avec les trous correspondants sur le siège de la lame.

Ne meulez pas les zones d'assise de la lame.

LAMES PRIMAIRES ET SECONDAIRES

Un entretien approprié des lames primaires et secondaires, ou encore des lames de coupe, est nécessaire pour obtenir des résultats optimaux. La rotation des lames prolonge leur durée de vie et améliore les performances de coupe. L'insertion de cales pour maintenir les tolérances de la lame permet d'éviter les blocages. Les lames émoussées font travailler davantage le système hydraulique de l'excavatrice et peuvent endommager la structure de la cisaille.

Inspectez les lames toutes les huit heures de fonctionnement. Resserrez les boulons desserrés et remplacez les boulons cassés. Meulez les bosses et les imperfections des bords de la lame à la fin de chaque journée pour éviter une déviation de la mâchoire supérieure, une usure excessive de la lame et des contraintes excessives sur les mâchoires supérieure et inférieure.

Faites une rotation des lames pour utiliser les quatre bords de coupe. Utilisez uniquement des lames approuvées par Genesis. Les lames qui ne répondent pas aux spécifications de Genesis peuvent causer des problèmes majeurs et leur utilisation peut annuler la garantie.

Avant de procéder à l'entretien des lames, prenez le temps de bien lire, comprendre et respecter ces règles de sécurité.

Portez des équipements de protection individuelle, notamment des gants, des lunettes de sécurité, des bottes de sécurité et des vêtements appropriés.

Pour bien faire l'entretien d'une lame, il faut deux personnes : l'une doit stabiliser la lame pendant que l'autre desserre les boulons.

Les lames sont lourdes et peuvent tomber de leur siège si elles ne sont pas correctement soutenues. Il ne doit pas y avoir de curieux à proximité.

Ne frappez jamais une lame avec un outil en acier trempé. La lame pourrait se fragmenter, créant des débris volants tranchants.

Dépose

Desserrez les boulons d'une lame à la fois, suffisamment pour desserrer les lames.

Si les lames restent serrées, insérez une broche d'assemblage en laiton de 7/16 po dans le trou traversant de la mâchoire inférieure. Tapez sur la broche d'assemblage avec un marteau jusqu'à ce que la lame se détache.

Retirez avec précaution les boulons et les lames.

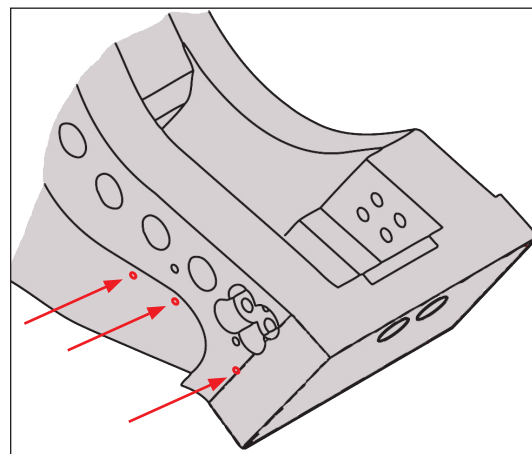

LAMES PRIMAIRES ET SECONDAIRES

Plaques de réglage

Ne retirez pas les plaques de réglage de la mâchoire inférieure pendant la rotation ou un remplacement de routine de la lame. Ces plaques sont usinées sur mesure pour chaque cisaille et ne doivent être remplacées que lorsqu'elles sont perdues, endommagées ou extrêmement usées.

Inspectez la partie supérieure de chaque plaque de réglage pour vérifier qu'elle ne présente pas de bavures, d'entailles ou d'autres imperfections susceptibles d'empêcher le bon positionnement des lames et de provoquer des lectures erronées de l'écartement des lames. Nettoyez la plaque de réglage si nécessaire.

Des plaques de remplacement peuvent être commandées auprès de votre concessionnaire Genesis ou du département des pièces détachées de Genesis en indiquant le numéro de série de votre cisaille.

Des trous de goujons ou d'attaches décalés sont situés sur chaque plaque de réglage. Lors du remplacement des plaques de réglage, veillez à ce que ces trous soient alignés avec les trous correspondants sur le siège de la lame.

Ne meulez pas les zones d'assise de la lame.

Rotation

Faites tourner les lames lorsque les bords de coupe sont usés jusqu'à un arrondi de 3 mm (1/8 po).

Les intervalles de rotation recommandés sont d'environ 40-80 heures, en fonction des matériaux traités. Il se peut que les matériaux minces nécessitent des intervalles de rotation plus courts.

Les lames doivent être remplacées lorsque les quatre bords sont usés jusqu'à un arrondi de 3 mm (1/8 po).

Configuration originale des lames	Première rotation Changez le sens des deux lames	Deuxième rotation Changez la position des deux lames de l'avant vers l'arrière et changez la position du siège	Troisième rotation Changez le sens des deux lames

Le tableau suivant peut être copié et utilisé pour suivre la rotation des lames.

40-80 heures	Date	Compteur	Effectué par
Installé			
Rotation 1			
Rotation 2			
Rotation 3			

LAMES PRIMAIRES ET SECONDAIRES

Écartement des lames

Après chaque rotation des lames, insérez des cales dans les lames inférieures pour que l'écartement soit conforme aux spécifications indiquées dans le tableau ci-dessous. N'insérez pas de cales dans les lames supérieures. Utilisez uniquement des cales fournies par Genesis.

Écarts de la lame de coupe		
Modèle	Minimum	Maximum
195 - 395	0,005 PO	0,015 PO

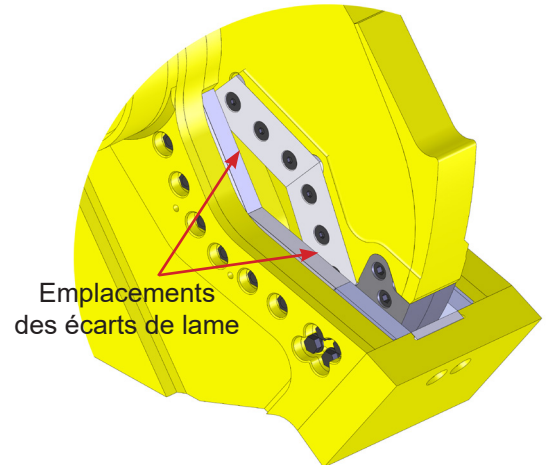

Procédure de mesure de l'écartement des lames

Fermez lentement les mâchoires jusqu'à ce que les lames commencent le contournement. Arrêtez la mâchoire et mesurez l'écartement avec une jauge d'épaisseur.

Faites tourner les mâchoires lentement et continuez à mesurer l'écartement en plusieurs points sur toute la longueur des lames.

Remarque : L'écartement sera constant sur toute la longueur des lames si elles ont été correctement tournées et calées.

Si l'écartement entre les lames dépasse le maximum indiqué dans le tableau ci-dessus, insérez des cales dans les lames inférieures. Les lames doivent être remplacées lorsque l'écartement dépasse 0,060 po.

Installation de cales

Desserrez les boulons de la lame.

Au besoin, installez des cales entre les lames et les plaques de réglage pour respecter les tolérances.

Serrez les boulons selon les spécifications de couple et revérifiez les tolérances.

N'utilisez pas plus de 0,060 po de cales.

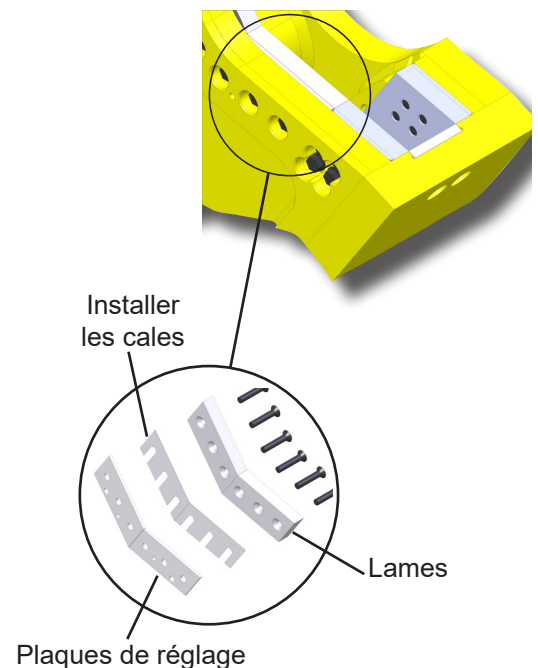

LAME DE RASOIR

Vérifiez l'usure de la lame de rasoir toutes les huit heures d'utilisation. Tournez la lame en cas d'usure, en utilisant les bords dans l'ordre indiqué sur l'illustration.

Après la rotation, vérifiez l'écartement entre la lame de rasoir et les lames de perçage. Si l'écartement dépasse la tolérance maximale après l'installation de nouvelles lames de perçage, la lame de rasoir doit être remplacée. N'insérez pas de cales dans la lame de rasoir.

Des vis d'arrêt doivent être installées dans les trous de boulons inutilisés pour éviter d'endommager les filets et les trous. Remplacez les vis d'arrêt en cas de perte ou de dommage.

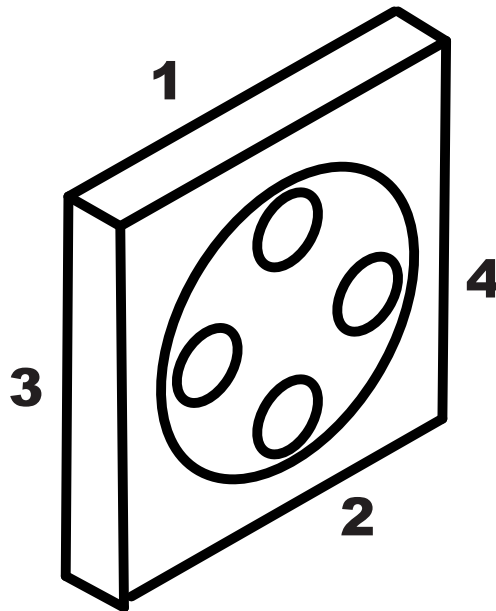

ENTRETIEN DU JEU DE MÂCHOIRES DE BROYAGE ET DE PULVÉRISATION

L'entretien des lames, des dents, des poches et du siège des lames affecte grandement les performances. Pour optimiser les performances et la durée de vie des pièces remplaçables, suivez toutes les instructions de contrôles, de réglages et d'entretien décrites dans cette section, aux intervalles indiqués dans le calendrier d'entretien de ce manuel.

Avant de procéder à l'entretien, prenez le temps de bien lire, comprendre et respecter ces règles de sécurité.

Portez des équipements de protection individuelle, notamment des gants, des lunettes de sécurité, des bottes de sécurité et des vêtements appropriés.

Pour bien faire l'entretien d'une lame, il faut deux personnes : l'une doit stabiliser la lame pendant que l'autre desserre les boulons.

Les lames sont lourdes et peuvent tomber de leur siège si elles ne sont pas correctement soutenues. Il ne doit pas y avoir de curieux à proximité.

Ne frappez jamais une lame avec un outil en acier trempé. La lame pourrait se fragmenter, créant des débris volants tranchants.

Dents pulvérisantes

À mesure que les dents s'usent, elles doivent être tournées, renforcées ou remplacées. Afin d'aider les clients à évaluer et à contrôler le degré d'usure des dents de l'accessoire par rapport à leur forme d'origine, Genesis propose des gabarits de contrôle de l'état des dents.

Chaque gabarit a les mêmes dimensions et la même forme que la forme d'origine de la dent et dispose de trois lignes indiquant les niveaux d'usure. Il vous suffit de placer le gabarit sur la dent pour évaluer son degré d'usure et savoir s'il faut reconstituer ou remplacer la pièce.

Consultez la page suivante pour les références des pièces, et communiquez avec votre concessionnaire Genesis local ou avec le département des pièces de Genesis pour commander.



Ligne 1	½ po d'usure : prévoir un entretien pour retourner ou pivoter la dent dans la mâchoire
Ligne 2	1 po d'usure : retourner ou pivoter dans la mâchoire ou reconstituer
Ligne 3	1½ po d'usure : remplacer, si tous les points sont usés sur une dent retournée

ENTRETIEN DU JEU DE MÂCHOIRES DE BROYAGE ET DE PULVÉRISATION

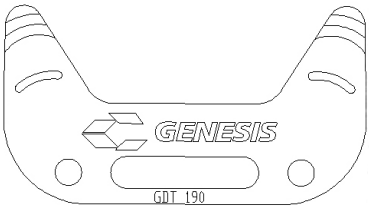
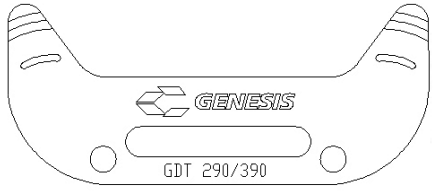
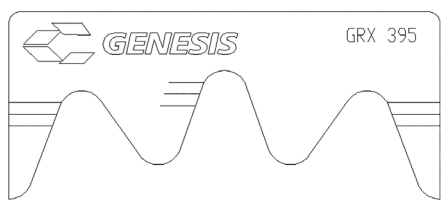
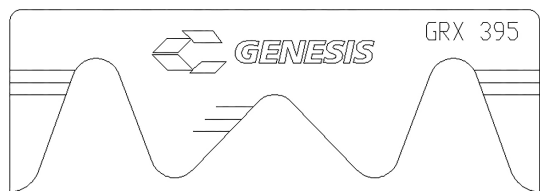
Modèle	Référence	Gabarit
295	9102985	
395	9102930	
	9103747	
	9103748	

À la fin de chaque quart de travail, vérifiez l'état des dents pulvérisantes. Resserrez les boulons desserrés lorsqu'ils sont froids et remplacez les boulons cassés.

Remplacez les dents lorsque la pointe est sévèrement arrondie ou plate. Une dent plus pointue brisera plus efficacement le béton.

Les dents pulvérisantes peuvent être soudées au support des dents si souhaité.

Pointes de fissuration du béton

À la fin de chaque quart de travail, vérifiez l'état des pointes de fissuration du béton. Resserrez les boulons desserrés lorsqu'ils sont froids et remplacez les boulons cassés.

Remplacez les pointes lorsque la dent est sévèrement arrondie ou plate. Une dent plus pointue brisera plus efficacement le béton.

ENTRETIEN DU JEU DE MÂCHOIRES DE BROYAGE ET DE PULVÉRISATION

Dents à revêtement dur

Lors de la construction ou de la réalisation du revêtement dur des dents de broyage en béton, Genesis recommande de maintenir le revêtement dur à une distance minimale de 1 po de la racine de la dent.

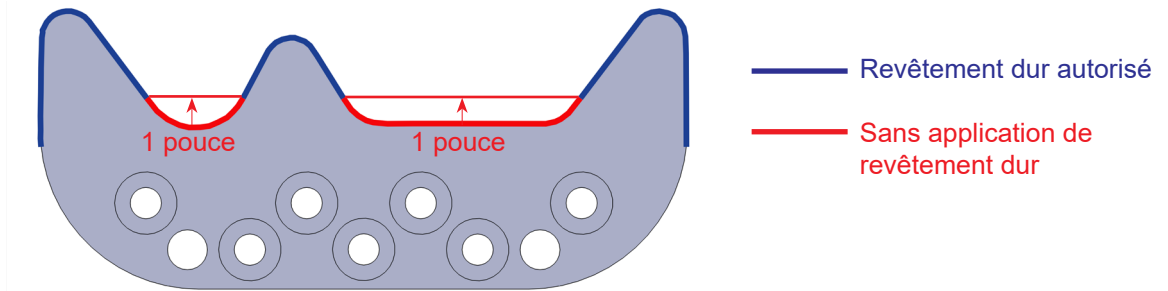

Un revêtement dur dans les zones rouges peut entraîner une défaillance prématurée des dents. Toujours construire/réaliser un revêtement dur dans le sens du grain de la dent. Ne pas souder en travers de la dent.

Les matériaux pour revêtements durs doivent avoir une teneur en chrome inférieure à 10 % et être appliqués sur une passe de base 7018.

Lames de coupe

Un entretien approprié des lames de coupe est nécessaire pour obtenir des résultats optimaux. La rotation des lames prolonge leur durée de vie et améliore les performances de coupe. L'insertion de cales pour maintenir les tolérances de la lame permet d'éviter les blocages.

Inspectez les lames toutes les huit heures de fonctionnement. Resserrez les boulons desserrés et remplacez les boulons cassés. Meulez les bosses ou le champignonage sur les bords de la lame à la fin de chaque journée pour éviter une déviation de la mâchoire supérieure, une usure excessive de la lame et les contraintes excessives sur les mâchoires.

Faites une rotation des lames pour utiliser les quatre bords de coupe. Utilisez uniquement des lames approuvées par Genesis. Les lames qui ne répondent pas aux spécifications de Genesis peuvent causer des problèmes majeurs et leur utilisation peut annuler la garantie.

Retrait des lames

Desserrez les boulons d'une lame à la fois, suffisamment pour desserrer les lames.

Retirez avec précaution les boulons et les lames.

DIRECTIVES GÉNÉRALES DE SOUDURE

La reconstitution et l'application de revêtement dur sont des procédures de soudage qui protègent le matériau de base des mâchoires et maintiennent le bon ajustement des lames. La reconstitution est une procédure de soudage qui redonne aux mâchoires leur forme originale. La reconstitution des mâchoires permet de protéger les lames et d'augmenter la durée de vie de l'accessoire. L'application de revêtement dur consiste à ajouter du matériau de soudage par-dessus le matériau de base (ou matériau de reconstitution) pour créer une surface résistante à l'usure.

Le soudage ne doit pas être effectué avant que les mâchoires aient subi un traitement de durcissement. Le travail de durcissement peut prendre jusqu'à 80 heures. Cependant, les mâchoires ne doivent pas s'user plus bas que la hauteur d'une lame neuve. Si l'une ou l'autre des mâchoires s'use à une hauteur inférieure à celle de la lame, arrêtez immédiatement d'utiliser l'accessoire et procédez à une reconstitution et à l'application d'un revêtement dur comme décrit dans les pages suivantes de ce manuel.

Lors du soudage autour des sièges de lames ou près de la pointe de perçage, respectez l'arrondi du siège usiné en usine. Si les rainures arrondies sont soudées, utilisez une rectifieuse avec un outil en carbure pour redonner à ces zones leur forme d'origine. Si on laisse un bord carré, des fissures structurelles se produiront. L'arrondi offre une zone plus ample pour absorber les contraintes structurelles.

Pince de masse de la soudeuse

Débranchez tous les câbles de mise à la terre de la batterie ou coupez l'interrupteur principal de la batterie, le cas échéant. Dans le cas contraire, des problèmes électriques pourraient survenir sur l'excavatrice, y compris des dommages permanents aux composants informatiques embarqués.

Fixez la pince de masse aussi près que possible de la zone à souder sans laisser passer le courant dans le groupe de pivotement, la tige du vérin, le vérin, le pivot, le moteur, le réducteur ou la couronne de rotation.

En cas de soudage sur la mâchoire inférieure, fixez la pince sur la mâchoire inférieure. En cas de soudage sur la mâchoire supérieure, fixez-la sur la mâchoire supérieure, mais pas sur la chape du vérin. Si nécessaire, soudez un morceau d'acier à la surface de la pince de masse et coupez-le lorsque la soudure est terminée.

Règles de soudage

Avant de commencer :

- Retirez les lames adjacentes, car le préchauffage et la soudure peuvent les endommager.
- Portez un appareil respiratoire approuvé et meulez la zone pour la nettoyer, en prenant soin d'enlever tout le revêtement dur existant.
- Préchauffez la zone à 350 °F (177 °C). Maintenez cette température tout au long de la procédure. Entre les passes, la température ne doit pas dépasser 450 °F (232 °C).

Durant le soudage :

- Assurez-vous de toujours meuler et souder avec le grain du matériau.
- Martelez chaque passe de soudure pour soulager la tension et durcir les soudures.
- Ne coupez pas les extrémités des soudures.
- Faites attention de ne pas commencer ou arrêter les soudures directement au-dessus d'un trou de boulon ou au sommet de la mâchoire.

Après le soudage d'entretien :

- Couvrez la zone soudée d'une couverture chauffante et laissez refroidir lentement, pendant environ huit heures.
- N'utilisez pas l'accessoire tant que les soudures n'ont pas refroidi.

APPLICATION DE REVÊTEMENT DUR

Ne pas appliquer de revêtement dur directement sur le matériau de base : les bords pourraient se fissurer et le revêtement dur se détachera.

Procédure :

Suivez les directives et règles générales de soudage.

Appliquez un cordon de soudure en une seule passe, dans le sens du grain, à l'aide d'une électrode E7018. Martelez après chaque passe.

N'appliquez pas de cordon de soudure directement sur le bord. Commencez la première passe à 1/4 po (6 mm) du bord.

Décalez les extrémités des soudures filaires afin qu'elles ne se terminent pas en ligne droite.

Bouchez chaque cordon avec une passe de GenWire ou GenRod sur la surface dure. N'appliquez pas plus de deux couches de revêtement dur. Martelez après chaque passe.

Meulez les extrémités de tous les cordons de soudure avec le grain pour obtenir un biseau de 1 po à 1 1/2 po (25-38 mm) par rapport au matériau de base.

Consultez les pages suivantes pour les illustrations et instructions d'application de revêtement dur pour chaque zone des mâchoires.

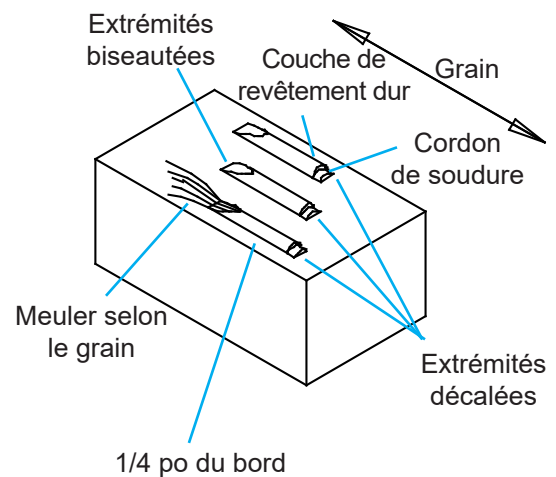

RECONSTITUTION DES MÂCHOIRES DE CISAILLEMENT

Procédure :

Suivez les directives et règles générales de soudage.

Déterminez la zone devant être construite en utilisant un bord droit ou une équerre. Les mâchoires ne doivent pas s'user plus bas que la hauteur d'une lame neuve. Utilisez une lame neuve pour déterminer la hauteur de reconstitution de la mâchoire.

Reconstituez la mâchoire à une hauteur légèrement supérieure au profil du matériau de base avec du E7018. Exécutez des passes simples dans chaque ligne en suivant le grain de l'acier et martelez après chaque passe. Les illustrations de la page suivante (pour les motifs de revêtement dur) indiquent le grain de l'acier.

Des bandes de protection (ou des zones surélevées sous/autour des sièges de lames) doivent être constituées et entretenues pendant la reconstitution avec du E7018 ou un équivalent. Les illustrations des pages suivantes (pour les motifs de revêtement dur) indiquent les bandes de protection en bleu.

Ces zones doivent être maintenues entre la hauteur de la lame et 0,010 po (0,25 mm) de moins que la hauteur de la lame. Ces zones protègent le dessous et les bords inutilisés des lames et réduisent les risques que des matériaux s'accrochent sur le dessous de la lame pendant l'ouverture des mâchoires, ce qui provoque le déplacement des lames dans leur siège.

Les bosses, les déformations et les reconstitutions plus hautes que les lames dans ces zones peuvent provoquer une déformation de la mâchoire supérieure, des espaces excessifs entre les lames, une usure des faces des lames et des contraintes excessives sur les mâchoires supérieure et inférieure.

Une fois la reconstitution terminée, meulez le matériau pour qu'il affleure avec une nouvelle lame.

Remarque : Surveillez de près les zones situées au-dessus des fraisures des boulons de la lame de guidage et sous les deux fraisures des boulons de la lame supérieure. Ces zones sont très sujettes à l'usure. Si on les laisse trop s'user, le matériau d'origine commence à se replier dans les fraisures et le nettoyage de cette zone devient fastidieux lorsqu'il faut y accéder pour la rotation et le remplacement des lames.

MOTIFS DE REVÊTEMENT DUR SUR LES MÂCHOIRES DE CISAILLEMENT

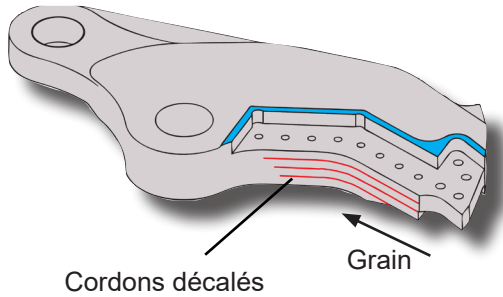

Mâchoire supérieure

Passes uniques à environ 1 po d'intervalle. Commencez juste derrière les sièges des lames de perçage et continuez vers le creux. Utilisez trois à cinq cordons, selon le modèle de cisaille.

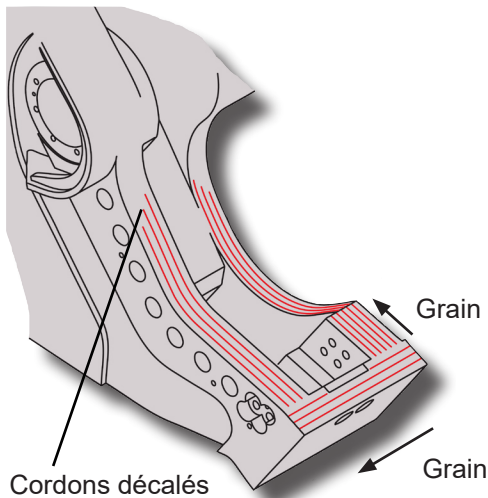

Mâchoire inférieure

Passes uniques à environ 1 po d'intervalle. Travaillez sur le haut de la plaque de menton et le long de la mâchoire inférieure vers le creux. Utilisez deux ou trois cordons, selon le modèle de cisaille.



Menton de la mâchoire inférieure

Hachurez la plaque de menton de cordons à des angles de 45° pour former des carrés de 1 po.

ENTRETIEN DES SOUDURES DES MÂCHOIRES DE BROYAGE

Procédure :

Suivez les directives et règles générales de soudage.

Déterminez la zone devant être construite en utilisant un bord droit ou une équerre. Ne laissez pas les mâchoires s'user jusqu'à un arrondi de 3/4 po sur les bords de l'outil.

Reconstituez la mâchoire à une hauteur légèrement supérieure au profil du matériau de base avec du E7018. Exécutez des passes simples dans chaque ligne en suivant le grain de l'acier et martelez après chaque passe.

Voir les schémas pour le grain, comme indiqué par les flèches. (Les motifs d'application de revêtement dur sont indiqués par des lignes rouges.)

Une fois la reconstitution terminée, meulez le matériau pour qu'il affleure les surfaces plates de l'outil ou, si vous reconstituez un siège de lame, meulez le matériau pour qu'il affleure la nouvelle lame.

Motifs de revêtement dur

Lorsque des lignes parallèles sont indiquées, appliquez des passes uniques à environ 1 po d'intervalle. Recouvrez les faces exposées d'un motif hachuré de cordons à des angles de 45° pour former des carrés de 1 po.

Les motifs d'application de revêtement dur sont indiqués par des lignes rouges sur les croquis. Un motif hachuré peut être utilisé à la place de cordons droits sur toutes les zones plates des mâchoires et sur l'extérieur de la mâchoire supérieure.

N'hachurez pas les zones incurvées des mâchoires près du pivot. Appliquez uniquement des cordons droits à ces endroits.

Suivez les instructions d'application de revêtement dur de la page suivante.

The diagram consists of two views of a grinding jaw assembly. The top view shows the jaw with red hatched areas indicating the application of hard coating. Arrows labeled 'Grain' point to the direction of the steel grain. A red box with the text 'NE PAS HACHURER ICI' (Do not hatch here) is positioned over a curved area of the jaw. The bottom view shows the same assembly from a different angle, with red hatched areas and 'Grain' arrows indicating the grain direction and coating application.

50 Genesis GRX

© 2026 Genesis Attachments, LLC

ENTRETIEN DU SYSTÈME HYDRAULIQUE/DE ROTATION

Exigences relatives au système hydraulique

L'utilisation de l'accessoire en dessous de la plage de débit ou de pression recommandée aura un effet négatif sur les performances et risque d'endommager le moteur de rotation.

L'utilisation de l'accessoire au-delà de la plage de débit ou de pression recommandée peut endommager l'accessoire et ses composants hydrauliques.

Modèle	Débit	Pression
195	40 - 60 GPM 151 - 227 L/MIN	4 500 - 5 500 lb/po2 310 - 380 bars
295	60 - 100 GPM 227 - 379 L/MIN	
395	80 - 100 gpm 303 - 379 l/min	

Entrée de la vanne de rotation

Pour un fonctionnement plus frais et plus efficace du système hydraulique, fixez la pression et le débit d'admission comme indiqué dans le tableau ci-dessous. La vitesse de rotation de la fixation doit être de 3 à 4 tr/min. Dépassement 4 tr/min entraîneront des dommages aux composants de rotation.

Le drainage de carter maximal mesuré à la cisaille en rotation et en actionnant les mâchoires ne doit jamais dépasser 40 lb/po². La pression augmente durant un fonctionnement par temps froid.

Modèle	Débit	Pression
195 et 295	3 - 5 GPM 11 - 19 L/MIN	1 500 - 1 900 LB/PO2 (103 - 131 BARS)
395	7 - 11 gpm 26 - 42 l/min	1 900 - 2 100 lb/po2 131 - 145 bars

Réglages de la vanne de rotation

Lorsque vous vérifiez les réglages de la soupape de sûreté du répartiteur, placez des manomètres sur les deux orifices de diagnostic. Bloquez la rotation de l'accessoire dans le sens horaire. Augmentez la pression d'alimentation jusqu'à ce que la pression au manomètre du répartiteur cesse d'augmenter. Cette valeur est le réglage de la soupape de sûreté du répartiteur. Augmentez la pression d'alimentation pour atteindre la valeur approuvée pour la soupape de sûreté du répartiteur. Répétez la procédure dans le sens antihoraire. Réduisez ensuite la pression d'alimentation à la valeur approuvée.

Remarque : avec une alimentation réglée à 2 000 lb/po², vous ne devriez pas entendre de contournement d'huile dans le répartiteur lors du calage du moteur de rotation. Si vous entendez un contournement, soit le répartiteur est réglé à un niveau inférieur à 2 200 lb/po, soit l'alimentation est réglée à un niveau supérieur à 2 200 lb/po.

ENTRETIEN DU SYSTÈME HYDRAULIQUE/DE ROTATION

Vanne de régénération GenFlow

Les vannes de régénération sont équipées de cartouches de réglage GenFlow pour contrôler le moment du passage entre les modes vitesse et de puissance. Lorsque la cartouche est correctement réglée, l'accessoire se ferme rapidement jusqu'à ce qu'il commence à couper. La vanne se déplace, ralentissant la fermeture de la mâchoire et augmentant la puissance. Vous entendrez peut-être un grincement ou un sifflement à ce moment-là. La vanne repasse en mode rapide une fois la coupe terminée.

Les cartouches sont réglées en usine et tournées d'environ cinq tours. Ce réglage convient à la plupart des applications. Toutefois, les cartouches peuvent être réglées sur mesure si nécessaire. Réglez la cartouche sur la vanne de régénération principale uniquement; cela contrôlera également le réglage de la vanne de régénération esclave.

Le réglage de la vanne de régénération doit être effectué par deux personnes. L'équipe au sol doit avoir une vue complète de l'opérateur à tout moment et doit se tenir à l'écart des mâchoires de l'accessoire lors des déplacements.

Ajustement de la vanne de régénération

Vérifiez le temps de cycle lorsque le fluide hydraulique est réchauffé, de l'ouverture totale à la fermeture totale, puis à l'ouverture totale.

Pour passer plus rapidement en mode de puissance, tournez la cartouche de réglage vers l'extérieur (dans le sens inverse des aiguilles d'une montre). Pour passer en mode de puissance plus tard, tournez-la vers l'intérieur (dans le sens des aiguilles d'une montre).

Desserrez le contre-écrou avec une douille 9/16 po.

Tournez la cartouche sur 180° (un demi-tour, 145 psi) avec une clé Allen de 5/16 po.

Serrez le contre-écrou.

Vérifiez le temps de cycle.

Répétez l'opération jusqu'à ce que vous obteniez l'équilibre souhaité entre vitesse et puissance. Le réglage final peut nécessiter moins d'un demi-tour.

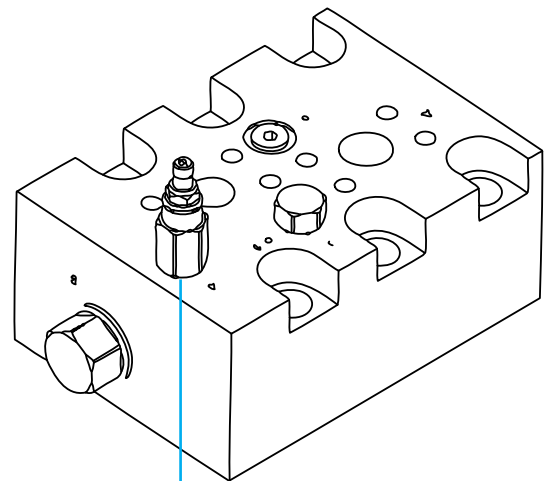

Cartouche de réglage



Avant de régler la cartouche, arrêtez l'excavatrice et désactivez le système hydraulique conformément aux instructions du constructeur.

FONCTIONNEMENT DE LA VANNE DE RÉGÉNÉRATION GENFLOW

Fermeture de la mâchoire en régénération : L'huile qui quitterait normalement l'extrémité de la tige du vérin pour retourner au réservoir est détournée vers l'extrémité de l'alésage du vérin, ce qui augmente le débit d'environ 50 % et accélère la fermeture des mâchoires. Dans ce mode, la pression d'huile sur les côtés tige et alésage du piston du vérin est fondamentalement égale et, bien que ceci accélère la vitesse d'extension du vérin, il en résulte un fluide sous pression du côté tige. Si ce mode est maintenu, la puissance du vérin est fortement réduite.

Fermeture des mâchoires en mode de puissance : Pour fournir la pleine puissance, la pression augmente lorsque la mâchoire supérieure entre en contact avec le matériau. Lorsque la pression dépasse les paramètres de la cartouche de réglage, elle renvoie l'huile de la tige vers le réservoir hydraulique de l'excavatrice au lieu de l'extrémité de l'alésage du vérin. La pression dans la tige diminue également, ce qui permet d'appliquer toute la force de la pression de l'alésage à la mâchoire supérieure pour une coupe complète.

Mâchoires ouvertes : L'huile va à l'extrémité de la tige du cylindre et l'huile d'alésage retourne au réservoir.

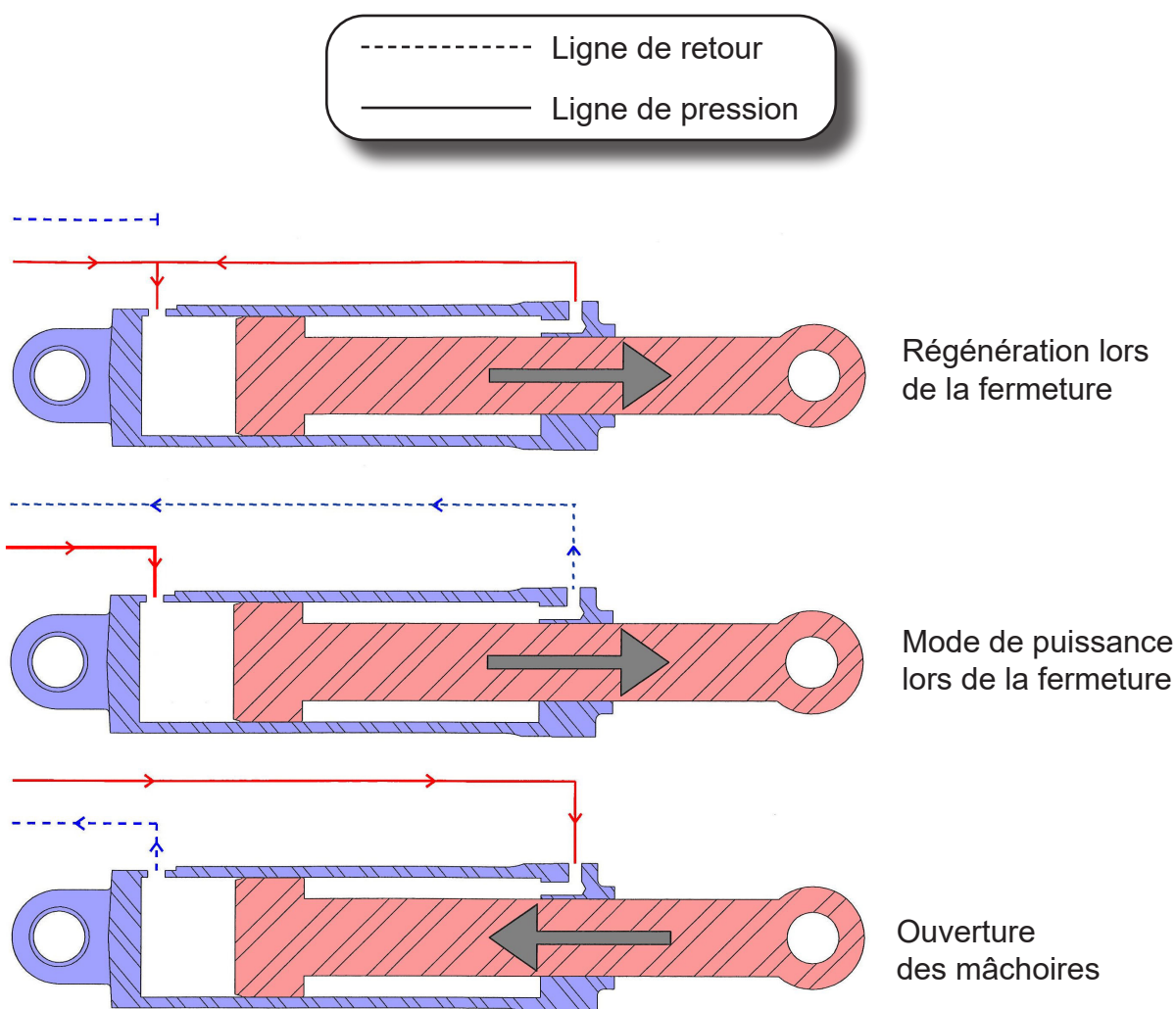

VANNE DE RÉGÉNÉRATION GENFLOW

GRX 295

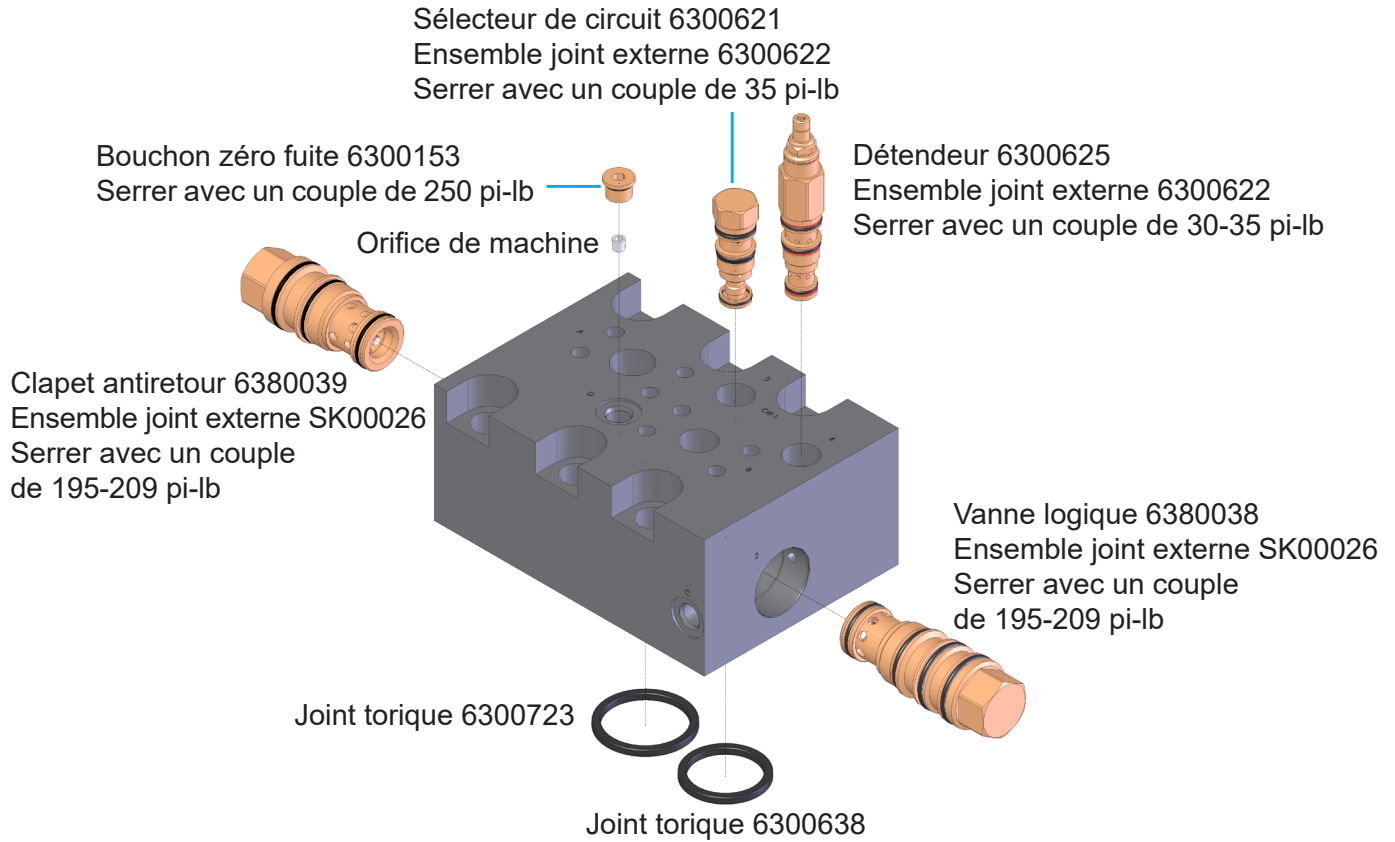

GRX 395

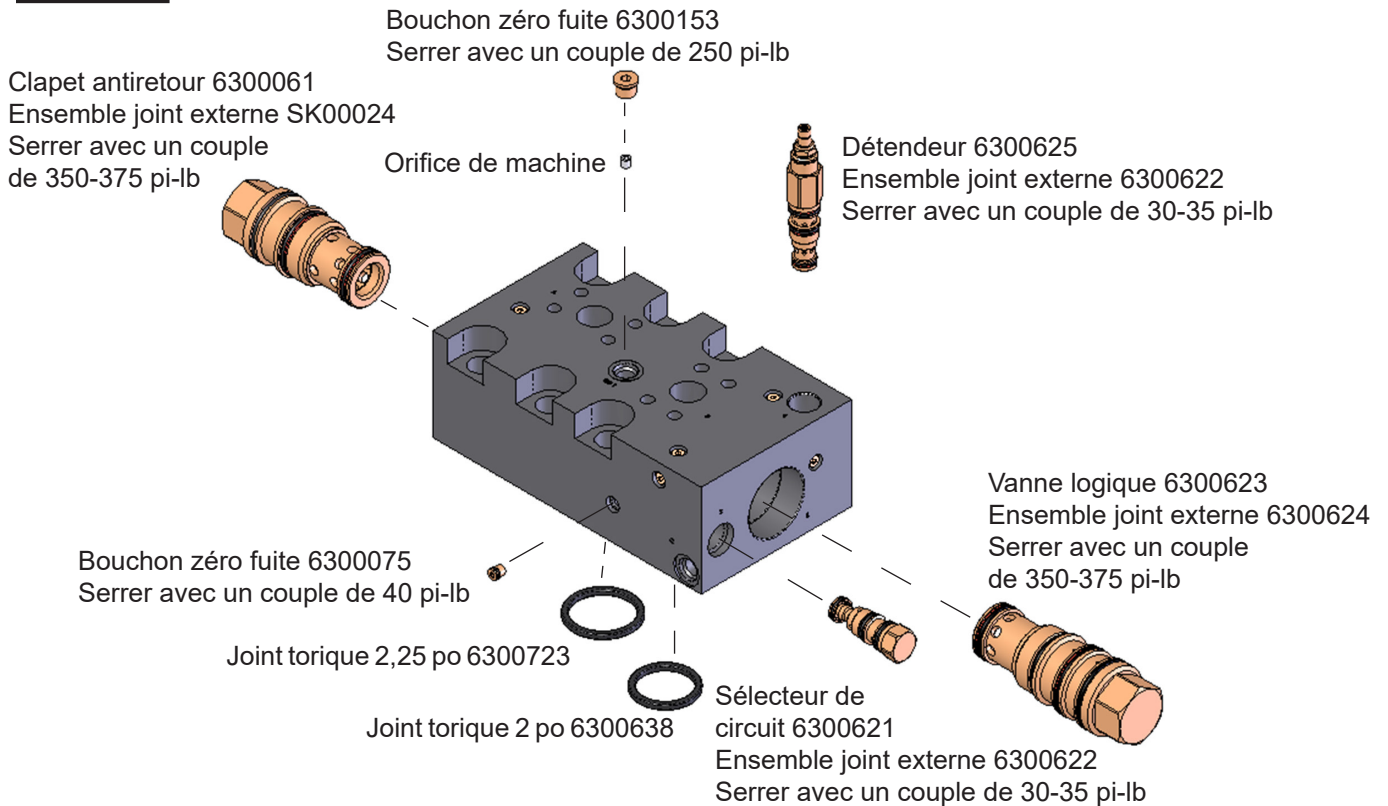

ENTRETIEN DE LA COURONNE DE ROTATION

Vérifiez visuellement les boulons de la couronne de rotation (palier de rotation) toutes les huit heures de fonctionnement. Vous ne devez pas réutiliser ou resserrer ces boulons. Les boulons desserrés ou cassés doivent être immédiatement remplacés, avec les boulons de chaque côté.

Les boulons qui fixent la couronne de rotation sont essentiels à la sécurité du fonctionnement de l'équipement. Un couple de serrage inadéquat peut causer la rupture des boulons et le détachement de l'équipement, ce qui peut entraîner des blessures graves et des dommages matériels, ainsi qu'une usure inégale de la couronne d'orientation.

Les composants rotatifs doivent être graissés quotidiennement. Les raccords de graissage sont situés à l'extérieur de la couronne de rotation et à l'intérieur de la tête rotative. Les emplacements de graissage sont indiqués par des autocollants.

Graissez chaque raccord, puis faites tourner l'équipement de deux tours complets.

Pour des conditions normales supérieures à 32 °F (0 °C), utilisez une graisse pour pression extrême à base de lithium n° 2 de qualité supérieure. Pour des températures inférieures à 32 °F (0 °C), utilisez une graisse de qualité n° 0. **N'utilisez pas de graisse contenant du molybdène (Moly).**



La graisse au lithium Genesis GLG-2(MC) anti-usure pour pression extrême (référence 6302601) est recommandée pour toutes les conditions de température.



Restez à l'écart lorsque l'accessoire pivote. Restez toujours bien en vue de l'opérateur.

CIRCUIT DE ROTATION

Pour répondre aux divers besoins des clients, Genesis propose deux options de vanne de rotation. Ils varient en termes de montage, de fonction, de pièces fournies par l'usine ou par le client, et d'avantages opérationnels.

Les vannes sont réglées en usine et ne doivent pas être ajustées. Si vous pensez qu'un ajustement est nécessaire, communiquez avec le service technique de Genesis.

Tous les circuits de rotation utilisent la même procédure pour régler le débit :

- Faites tourner l'accessoire d'un tour complet.
- Réglez le contrôle du débit correspondant jusqu'à ce que le temps de révolution soit de 14 à 16 secondes.
- Répétez dans le sens inverse.

Rotation de la vanne auxiliaire

Réglage de la soupape de sûreté du répartiteur :

1. Augmentez la pression d'alimentation de la vanne de rotation à 2 500 lb/po2.
2. Installez des manomètres sur les orifices de test de la soupape de sûreté.
3. Bouchez les tuyaux au niveau du moteur ou empêchez l'accessoire de tourner.
4. Pressurisez la vanne pour la faire tourner.
5. Réglez la soupape de sûreté correspondante à la pression spécifiée dans le tableau des réglages des vannes de rotation.
6. Répétez dans l'autre sens.
7. Réduisez la pression d'alimentation au réglage de la vanne de réduction de pression spécifié dans le tableau des réglages des vannes de rotation.

Rotation de la pompe à engrenages

Réglage de la soupape de sûreté du répartiteur :

1. Installez un manomètre sur la valve de décharge, débranchez les fils de la valve directionnelle et mettez la valve de décharge sous tension.
2. Réglez la valve de décharge à 2 500 lb/po2.
3. Rebranchez les fils sur la valve directionnelle.
4. Bouchez les tuyaux au niveau du moteur ou empêchez l'accessoire de tourner.
5. Appuyez sur le commutateur pour pivoter vers la gauche ou vers la droite.
6. Réglez la soupape de sûreté correspondante à la pression spécifiée dans le tableau.
7. Répétez dans l'autre sens.
8. Réglez la valve de décharge avant d'utiliser l'accessoire.

Réglage de la valve de décharge :

1. Installez un manomètre sur la valve de décharge, débranchez les fils de la valve directionnelle et appuyez sur le commutateur pour pivoter vers la gauche ou vers la droite.
2. Réglez la soupape de décharge à la pression spécifiée dans le tableau.
3. Rebranchez les fils sur la valve directionnelle.

GUIDE DE DÉPANNAGE

Accessoire		
Symptôme	Cause possible	Solution possible
Puissance insuffisante	Le circuit ne reçoit pas la pleine pression de l'excavatrice	Vérifiez la pression hydraulique au niveau du bloc d'orifices
	La cartouche GenFlow doit être ajustée	Effectuez les réglages selon la procédure indiquée dans ce manuel
	Contournement du vérin de l'accessoire ou de la couronne de rotation	Vérifiez le contournement et remplacez les joints si nécessaire
	Fuite au niveau des joints de clapet antiretour piloté	Remplacez les joints
Cisaillement inefficace	Les dimensions du matériau dépassent la plage admissible de l'accessoire	Consultez le fabricant
	Lames usées (jeu de mâchoires de cisaillement)	Consultez les sections sur l'entretien des mâchoires et des lames dans ce manuel
	Écartement excessif des lames (jeu de mâchoires de cisaillement)	
	Fuite au niveau des joints de clapet antiretour piloté	Remplacez les joints
Mauvais perçage (jeu de mâchoires de cisaillement)	Lames de perçage ou de rasoir usées	Consultez les sections sur l'entretien des mâchoires et des lames dans ce manuel
Temps de cycle des mâchoires trop lent	La cartouche GenFlow doit être ajustée	Effectuez les réglages selon la procédure indiquée dans ce manuel
Matériau coincé	Écartement des lames excessif	Consultez les sections sur l'entretien des mâchoires et des lames dans ce manuel
	Écartement insuffisant des lames entre les pointes de perçage et les guides	
	Lames usées (jeu de mâchoires de cisaillement)	
	Lames de perçage usées (jeu de mâchoires de cisaillement)	
Cycle des mâchoires lent dans un sens	Contre-pression excessive sur le côté retour du vérin	Vérifiez la vanne de commande principale de l'excavatrice et les joints de clapet antiretour piloté
Les mâchoires dérivent en position fermée ou peuvent être poussées en position fermée	Vanne de commande de l'excavatrice	Vérifiez la vanne de commande principale de l'excavatrice
	Contournement du vérin de l'accessoire ou de la couronne de rotation	Vérifiez le contournement et remplacez les joints si nécessaire
	Fuite au niveau des joints de clapet antiretour piloté	Remplacez les joints
	Orifice de purge bouché	Nettoyez et remplacez l'orifice

GUIDE DE DÉPANNAGE

Mécanisme de rotation

Symptôme	Cause possible	Solution possible
Aucune rotation	Fusible grillé	Remplacez le fusible
	Problème électrique	Testez la présence de 24 V sur les fiches de la valve directionnelle en appuyant sur la pédale de commande
	Mauvais réglages de pression	Réglez les pressions
	Composants défectueux	Contactez Genesis pour remplacer la valve
Refuse de tourner dans un sens	Pas de courant électrique d'un côté	Testez la présence de 24 V sur les fiches de la valve directionnelle en appuyant sur la pédale de commande
	Vanne de commande directionnelle défectueuse	Vérifiez si la vanne de commande directionnelle se déplace dans les deux sens en actionnant l'interrupteur à pied dans les deux sens
	Cartouche défectueuse	Contactez Genesis pour remplacer la valve
Le mécanisme de rotation fonctionne par saccades	Court-circuit électrique	Testez la continuité du circuit
	Débit d'alimentation faible	Abaissez les commandes de débit
	Réglages de pression trop élevés	Réglez les pressions
	Débit d'alimentation trop élevé	Réduire le débit de la vanne de commande de l'excavatrice
	Alimentation des deux solénoïdes de rotation en même temps	Testez la présence de 24 V sur les fiches de la valve directionnelle en appuyant sur la pédale de commande
Rotation plus rapide dans un sens	Une cartouche de régulation du débit réglée plus haut que l'autre	Réglez les commandes de débit
Rotation trop rapide ou trop lente	Régulation du débit mal réglée	Réglez les commandes de débit
Vitesse de rotation différente du réglage original	Contre-écrou desserré sur la vanne de commande de débit de rotation	Vérifier les contre-écrous de la vanne de commande de débit de rotation; réglez les pressions
	Cartouche défectueuse (contamination)	Remplacez la cartouche
	Vanne de commande directionnelle défectueuse	Remplacez la vanne
	Réglage de pression trop bas	Réglez les pressions

GUIDE DE DÉPANNAGE

Goupille de verrouillage

Symptôme	Cause possible	Solution possible
La goupille de verrouillage ne fonctionne pas	Pas de courant électrique	Testez la présence de 12 V sur les fiches de la vanne du sélecteur en appuyant sur la commande
	La vanne du sélecteur de la goupille de verrouillage ne se déplace pas	Remplacez-la par une vanne de remplacement Genesis
	Mauvais alignement de l'outil	Déplacez l'outil pour corriger l'alignement
	Les flexibles entre le vérin de la goupille de verrouillage et la vanne sont mal connectés	Vérifiez que les flexibles sont acheminés vers les orifices spécifiés par le fabricant sur le vérin, le pivot et la vanne de commande
	Fuite interne du pivot	Effectuez des passes test sur le pivot pour le contournement et réparez en cas de défaillance

GARANTIE

Procédure de réclamation

Informez le service technique de Genesis d'une éventuelle réclamation sous garantie avant d'effectuer la réparation. Les photos numériques sont très utiles pour diagnostiquer les problèmes et recommander des réparations.

Contactez le service technique de Genesis avant d'effectuer des modifications, des changements ou des réparations sur tout composant devant être pris en compte dans la garantie. Le non-respect de cette consigne annule toute considération de garantie Genesis.

Le service technique de Genesis émettra un numéro d'autorisation pour suivre les coûts de réparation, les pièces sortantes et les pièces défectueuses retournées à l'usine.

Les pièces de rechange doivent être commandées à l'aide d'un numéro de commande. Les expéditions sont effectuées par voie terrestre standard. Les expéditions en 24 heures sont disponibles sur demande, mais Genesis ne couvre alors pas les frais d'envoi.

Une fois la réparation terminée, soumettez une facture au service technique de Genesis dans les 30 jours. Incluez une ventilation détaillée de la main-d'œuvre interne, des listes de pièces et des factures d'entrepreneurs extérieurs. Mentionnez le numéro d'autorisation sur toutes les factures.

Lorsque vous retournez des pièces sous garantie, joignez une copie de tous les documents relatifs à Genesis ainsi que tout autre document nécessaire pour garantir un traitement et un crédit en bonne et due forme. Le service technique de Genesis fournira les formulaires nécessaires.

Votre compte sera crédité dès que la réclamation sous garantie sera acceptée.

Garantie des lames

La garantie standard sur les lames ne sera prise en compte que sur le premier bord, et l'usure sur le bord doit avoir un arrondi de 1/8 po ou moins. Genesis ne garantit pas les lames de coupe qui sont fissurées ou cassées de haut en bas (perpendiculairement au bord long de la lame). Genesis ne couvre pas non plus les fixations, la main-d'œuvre nécessaire pour remplacer les pièces d'usure ou les dommages collatéraux, tels que les sièges de lame, résultant de la rupture des lames, le talon des lames de perçage ou les plaques de réglage.

Veillez transmettre toute question au service technique de Genesis : 715-395-5252

POLITIQUE ET PROCÉDURE DE COMMANDE DE PIÈCES

Les commandes de pièces doivent comporter les informations suivantes

- Numéro de bon de commande
- Modèle et numéro de série de l'accessoire
- Numéro de pièce et quantité voulue
- Adresse d'expédition et de facturation
- Méthode d'expédition ou date de livraison voulue

Passer des commandes

Les commandes peuvent être faites par téléphone ou par courriel. Pour envoyer une demande par courriel, utilisez le formulaire disponible en page suivante. Les coordonnées sont indiquées au début de ce manuel.

Numéros de pièce

Les numéros de pièces sont listés dans un manuel de pièces distinct, ou ils peuvent être inclus dans la section Pièces du présent manuel. Communiquez avec le Service des pièces de Genesis si vous avez des questions au sujet des numéros de pièce, de la disponibilité des pièces et des prix.

Expédition

Toutes les commandes seront expédiées par la meilleure voie terrestre sauf si une autre méthode d'expédition est demandée. Les frais d'expédition ne sont pas inclus dans le prix d'achat des pièces.

Factures

Toutes les factures sont payables à la réception. Tous les comptes avec des factures impayées au-delà de 60 jours seront examinés et pourront être placés en mode d'envoi contre remboursement sans autre avertissement.

Retours

De nombreuses pièces Genesis non utilisées peuvent être retournées accompagnées de la documentation appropriée. Les frais d'expédition de retour sont à la charge de l'acheteur. Un crédit sera accordé à la réception, moins des frais de remise en stock de 25 %. La documentation est nécessaire pour se faire créditer des pièces retournées. Communiquez avec le Service après-vente de Genesis au numéro 715-395-5252 pour recevoir un numéro d'autorisation de renvoi de marchandise (RGA) et un formulaire. Une autorisation de renvoi de marchandises (RGA) doit accompagner chaque retour. Toute pièce expédiée sans RGA pourrait être renvoyée à l'expéditeur.

Retours sous garantie

Toutes les pièces retournées à Genesis au titre de la garantie doivent être accompagnées d'une autorisation de retour (ou RGA pour Return Goods Authorization) dûment remplie, fournie par le Service après-vente de Genesis. Le formulaire doit être rempli dans son intégralité, y compris toute information supplémentaire demandée par le Service après-vente. Les frais de retour sont de la responsabilité de l'expéditeur et seront crédités après approbation de la demande. Une détermination d'acceptation ou de refus de la demande sera effectuée sur la base des renseignements disponibles auprès de Genesis. La garantie sur les pièces achetées autres que des com-posants à usure normale est de 6 mois. Genesis ne couvre pas les frais de main-d'œuvre pour remplacer les pièces remplacées au titre de la garantie. Il n'y a pas de période de garantie pour les pièces et les composants d'usure que des composants à usure normale est de 6 mois. Il n'y a pas de période de garantie pour les pièces et les composants d'usure.



GENESIS®

La promesse de la performance.

COORDONNÉES DE CONTACT

Genesis Attachments

1000 Genesis Drive
Superior, WI 54880 États-Unis
Numéro gratuit : 888-SHEAR-IT
(888 743-2748)
Téléphone : 715 395-5252
Courriel :
info@genesisattachments.com

Europe/Afrique/Moyen-Orient Genesis GmbH

Teramostrasse 23
87700 Memmingen, Allemagne
Téléphone : +49 83 31 9 25 98 0
Télécopie : +49 83 31 9 25 98 80
genesis-europe.com
Courriel :
info@genesis-europe.com

Bureau du représentant Asie-Pacifique

24 Upper Serangoon View #12-28
Singapore 534205
Téléphone : +65 9673 9730
Courriel :
tchoo@genesisattachments.com

Amérique centrale et Colombie

Cra 13A #89-38 / Ofi 613
Bogota, Colombie
Téléphone : +57 1 610 8160 / 795 8747
Courriel :
contact@themsagroup.com

Consulter et télécharger tous les manuels : genesisattachments.com/manuals
Brevets : genesisattachments.com/products/patents

Rév. 6-11-26